

VOZÍČKÁŘ



www.ligavozic.cz

4 2010
XIX. ROČNÍK
+ **Speciál**

časopis nejen pro sedící



- Pochopit, co je RESPEKT, znamená přežít
- České dráhy pořídí desítky moderních nízkopodlažních motoráků
- Kola a kolečka na startu v Lounech

Časopis vychází s podporou MZ ČR



život bez překážek

MANUS Prostějov, spol. s r.o. Za drahou 4332/4, 796 87 Prostějov
tel.: 582 360 558, fax: 582 301 244, manuspv@manuspv.cz
www.manuspv.cz

POMÁHÁME LIDEM PŘEKONÁVAT BARIÉRY

- ✓ Komplexní řešení bariér
- ✓ Tradice výroby
- ✓ Spolehlivost
- ✓ Kvalita



Šikmé schodišťové plošiny



Svislé plošiny



Schodolezy



Schodišťové sedačky

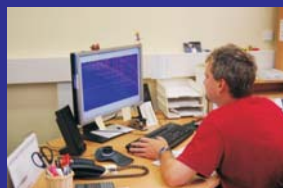

ALTECH

Největší český výrobce zařízení pro překonávání schodišťových bariér
Jsme zde pro zajištění vašeho pohybu již od roku 1992

ALTECH, spol. s r.o., Průmyslová 1146, 686 01 Uherské Hradiště
www.altech-uh.cz, altech@aeromec.cz, ZDARMA VOLEJTE 800 303 304



Dobrý den, milí čtenáři...

Dnes vás z pomyslného šéfredaktorského křesla poprvé zdravím já. Asi by se slušelo na úvod říci, proč právě já, a ne někdo z těch, se kterými jste zvyklí se na tomto místě setkávat. Všichni víme, že život je dynamický a plný proměn. V rámci různých životních změn se tak stalo, že na místo Evy Bartuskové jsem přišla v červenci do časopisu Vozíčkář já. Mým přáním pochopitelně je, aby nešlo jen o pouhou změnu jména v tiráži, ale aby to byla změna užitečná pro obě strany.

Ráda bych postupně vnesla do časopisu trošku svěžího vzduchu, přinesla nové reportáže, nápady, změnu grafiky. Cokoliv bych si však vymyslela, nevznikne bez pomoci dalších lidí, ať jsou to kolegové z Ligy vozíčkářů, stávající redaktori nebo naši noví dopisovatelé. V neposlední řadě ale tvoříte časopis i vy, čtenáři. A není to fráze, to mi věřte. Na vaše podněty můžeme reagovat, bez vašich pozvánek, nápadů a dopisů by nevzniklo mnoho reportáží. Vy znáte život mezi lidmi na vozíku nejlépe a sami víte, co vás nejvíce trápí a pálí. Vaše starosti jsou mnohdy pro nás ostatní nepředstavitelné. Proto vás chci požádat, abyste nám psali. Váš mail určitě neskončí v redakčním koši.

Já sázím na chuť do života a radost z něj. Obdivuji vás všechny, kteří se dokážete s nepřízní osudu rvát. Máte mé sympatie a obdiv. Mým přáním proto je, aby časopis byl optimistický, aby vám při čtení přinesl příjemné chvíle, abyste z něj mohli čerpat rady i zážitky, abyste se u něj bavili a zapomněli aspoň na chvíli na své dennodenní starosti a problémy. Asi všichni tušíme, že to nebude v budoucnu jednoduché a že to bude husté, jak se dnes říká. Přesto je nutné zvednout hlavu a jít dál. Život je přece od toho, aby se prožil, ne jenom žil. A i když rok ještě zdaleka nekončí, přeji vám hodně pohody, zdraví a klidu. A těším se na vás.

Jindřiška Jelínková

VOZÍČKÁŘ

časopis nejen pro sedící

je periodikem registrovaným
MK ČR pod číslem E 6250

adresa redakce a vydavatele

Liga vozíčkářů
Bzenecká 23, 628 00 Brno
www.ligavozic.cz

☎ 537 021 493
IČO: 0049 94 12

šéfredaktor

Jindřiška Jelínková (ji)
☎ 777 010 332
vozickar@ligavozic.cz

sportovní rubrika

Jakub Jansa (jj)
sport@vozickar.com

počítačové zpracování

Vladimír Ludva

jazyková korektura

Marie Fišerová

obsahová korektura

Hana Valová

odborná garance

MUDr. Lia Vašíčková

Vozíčkář vychází v nákladu
2150 výtisků 5x ročně,
fyzickým osobám je zaslán
bezplatně, v ostatních případech
předplatné činí 230 Kč na rok.

Názory obsažené v článkách
nemusejí být shodné s míněním
redakce, ručí za ně jejich autoři.
Redakce si vyhrazuje právo finálních
úprav všech přijatých textů.

Chcete-li podpořit časopis Vozíčkář,
je vám k dispozici transparentní
bankovní účet č. 2083157001/5500.
Platbu označte variabilním symbo-
lem, který najdete na adresním štítku
časopisu. Je to desetimístný číselný
kód. Konstantní symbol je 379.

Foto na obálce: **Alexandra
M. Videmannová – almavi©**

Z OBSAHU

Liga informuje	2
Aktuální zprávy z legislativy	2
Novinky na Informačním portálu	3
Liga vozíčkářů oslavila 3. září své 20. narozeniny	4
Akreditovaný kurz Ligy vozíčkářů má další absolventy	4
Dana Růžičková dělá vše na sto procent a jde jí to	5
Stalo se	6
Do Kladruhu na sraz dorazil rekordní počet lidí	6
Výtěžek už společnost ROSSMANN předala	6
Sešli se mezi startem a cílem v pražské Hvězdě	7
Nabídky	8
Osobnost čísla	10
Pochopit, co je RESPEKT, znamená přežít	10
Zdravotnictví, pomůcky	12
Půjčovny kompenzačních pomůcek Svazu tělesně postižených jsou již ve 22 městech a obcích	12
Přídavné elektromotory – zhodnocení po letech	12
Rozhovory, reportáže	15
Český Krumlov se dá nejen projít, ale i osahat	15
České dráhy pořídí desítky moderních nízkopodlažních motoráků	16
Potřebuje Praha revoluci? Podívejte se na web	18
Názory, postřehy	19
Bylo Temno, že by i Jirásek koukal	19
Kultura	20
Renata Pinkasová ani v nové knížce nehází flintu do žita	20
Jak těžce postižený Ital strčil do kapsy celý svět	21
Napsali jste nám	22
I love London – Miluji Londýn	22
Sport	26
Kola a kolečka na startu v Lounech	24
Skupina B zůstává naší ligou	26
Nenapadlo mě, že můžu sportovat	27
Cyklostezka A2 je pro vozíčkáře téměř ideální	30
Tenis na vozíku	31
Inzerce	32



Nové informace, články, nabídky
pro vás denně přibývají na

www.vozickar.com

Titulní strana Liga informuje Poradna Názory Zdravotnictví Rozhovory Kultura Sport Napsali jste Podporují nás Kontakt



Tento slogan je nejen názvem kampaně Ligy vozíčkářů, ale hlavně výzvou člověka s posti-

žením směřovanou k lidem bez postižení. Prostý lidský rozhovor, děj tak jednoduchý a přitom tak složitý, který však může mít obrovskou moc. Dosud si neváhali přisednout:

Anna Polívková – herečka a moderátorka



Roman Onderka – primátor Statutárního města Brna



Přisedni si je také název veřejné sbírky na podporu služeb pro zdravotně postižené, kterou můžete jednoduše podpořit zasláním dárcovské SMS, a to těmito způsoby:

– odesláním SMS ve tvaru

DMS PRISEDNI

na telefonní číslo **87 777** (cena DMS je 30 Kč, Liga vozíčkářů obdrží 27 Kč),

– můžete **pomáhat pravidelně každý měsíc**

po dobu jednoho roku, stačí

odeslat SMS ve tvaru **DMS ROK PRISEDNI** na číslo **87 777** (každý měsíc vám bude automaticky odečtena částka 30 Kč, Liga vozíčkářů obdrží 27 Kč).

Více informací najdete na www.darcovska-sms.cz. Službu DMS zajišťuje Fórum dárců.



Aktuální zprávy z legislativy

Předpokládaná úsporná opatření v roce 2011

Média nás v poslední době neustále bombardují informacemi o chystaných úsporných opatřeních na rok 2011. V současné chvíli (článek vznikl 31. 8.) je však známo pouze oficiální programové prohlášení vlády ze dne 4. srpna 2010. **Nejedná se tedy prozatím o oficiální návrhy změn zákonů. Situace se tedy může do roku 2011 ještě několikrát změnit a návrhy opatření mohou být zmírněny nebo také zpřísněny.**

Naším cílem je shrnout ta opatření z programového prohlášení vlády, která se mohou týkat osob se zdravotním postižením.

Náhradový poměr **nemocenského pojištění** zůstane (stejně jako v roce 2010) na 60 % denního vyměřovacího základu. **Náhradu mzdy** po dobu pracovní neschopnosti od zaměstnavatele chtějí státní činitelé **prodloužit o 5 pracovních dnů**. V roce 2010 platí, že zaměstnavatel poskytoval náhradu mzdy od 4. dne pracovní neschopnosti do 14. dne pracovní neschopnosti. Od 15. dne práce neschopná osoba pobírala nemocenské dávky. Od roku 2011 by tedy zaměstnavatel platil o **5 pracovních dnů** více, nemocenské dávky by tedy náležely až od 21. dne trvání pracovní neschopnosti.

Příspěvek na péči v I. stupni by se měl dle programového prohlášení vlády **snížit na 800 Kč**. V tomto dokumentu se hovoří obecně o I. stupni bez rozlišení příspěvku do 18 let věku a nad 18 let věku. Nicméně z rozhovorů s ministrem práce a sociálních věcí J. Drábkem spíše vyplývá, že uvažují o snížení příspěvku pouze pro osoby **nad 18 let věku**. Pro děti by tedy měl zůstat stav nezměněný. Orgány státní správy budou dle programového prohlášení provádět důsledněji kontrolu využívání příspěvku na péči.

Vláda dále navrhuje pro **podporu zaměstnávání** rodičů s dětmi do 6 let, zdravotně postižených a osob pečujících o handicapované slevy na sociálním pojištění pro zaměstnavatele ve výši 7 200 Kč ročně za každý **částečný úvazek** takového osoby.

Prioritou je také podpora rozvoje péče o zdravotně postižené osoby v domácím prostředí, vláda tedy navrhuje **daňově zvýhodnit pečující členy rodiny**. Pečující tak bude moci uplatnit odpočet daně ve stejné výši jako při péči o děti.

PROGRAM

Poradenství a informace



Liga vozíčkářů, Bzenecká 23, 628 00 Brno
bezplatná linka: **800 100 250**
e-mail: poradna@ligavozic.cz www.ligavozic.cz

Programové prohlášení vlády obsahuje mnohé další navrhované změny, které se však již bezprostředně netýkají osob se zdravotním postižením. Závěrem ještě jednou upozorňuji, že se prozatím **nejedná o oficiální návrhy**, o těchto tezíech tedy prozatím nebude hlasovat Poslanecká sněmovna ani Senát. Naše Poradna pro život s postižením pravidelně sleduje tuto problematiku a bude vás informovat o průběhu schvalování úsporných opatření. Aktuální informace můžete sledovat na webu časopisu Vozíčkář na www.vozickar.com v sekci novinky nebo poradenství.

Zpřísnění podmínek poskytování příspěvku na zaměstnávání osob se zdravotním postižením

V dubnu 2010 došlo k zpřísnění podmínek poskytování příspěvku na zaměstnávání osob se zdravotním postižením. V praxi často docházelo ke zneužívání příspěvku zaměstnavatelem na úkor zaměstnance se zdravotním postižením.

Podmínky poskytování příspěvku

Příspěvek na podporu zaměstnávání osob se zdravotním postižením dle § 78 zákona č. 435/2004 Sb., o zaměstnanosti, ve znění pozdějších předpisů, je poskytován zaměstnavateli, který zaměstnává alespoň 50 % zaměstnanců se zdravotním postižením (osoby uznané jako zdravotně znevýhodněné či s přiznaným invalidním důchodem I., II. či III. stupně). Příspěvek náleží zaměstnavateli měsíčně ve výši skutečně vynaložených mzdových nákladů na zaměstnance v pracovním poměru, který je osobou se zdravotním postižením, včetně pojistného. Nejvýše lze získat 8 000 Kč.

NOVĚ – Pro účely stanovení výše příspěvku se skutečně vynaložené mzdové náklady snižují o částku odpovídající výši poskytnuté **naturální mzdy**.

Příběh před novelou zákona

Pan Omáčka měl přiznan invalidní důchod II. stupně, zdravotní stav mu dovozoval pracovat, a proto se pan Omáčka rozhodl, že

si najde práci. Na internetu našel firmu XY a odpověděl na nabídku práce. Zaměstnavatel zaměstnal pana Omáčku na plný úvazek – tedy 8 hodin denně. Vzhledem k tomu, že Zákoník práce dovoluje u osob s přiznaným I. či II. stupněm invalidního důchodu snížit minimální mzdu, nabídl zaměstnavatel panu Omáčkoví mzdu 6000 Kč měsíčně. Pan Omáčka byl šťastný až do té doby, kdy mu přišla první výplatní páska. Na účet mu byly připsány necelé 2000 Kč. Jak je to možné? Nyní si důkladně prostudoval pracovní smlouvu, kterou před tím rychle podepsal. Bylo v ní uvedeno, že bude každý měsíc odebírat od zaměstnavatele výrobky v hodnotě 2200 Kč jako naturální mzdu za práci. Vzápětí mu došel balíček s několika voňavými mýdly od zaměstnavatele.

Co se stalo?

Zaměstnavatel pobíral od úřadu práce příspěvek na podporu zaměstnávání osob se

zdravotním postižením v maximální výši 8000 Kč. Část této sumy použil na pojistné, nicméně zaměstnanci vyplatil pouze necelé 2000 Kč. Zbylé peníze si vložil do svých „nákladů“ jako naturální mzdu (voňavá mýdla), šly mu tedy do kapsy.

Příběh po novele zákona

Po výše uvedené novele zákona č. 435/2004 Sb., o zaměstnanosti, se již zaměstnavateli nevyplatí zaměstnanci poskytovat část mzdy v naturáliích, protože **skutečně vynaložené mzdové náklady se nově snižují o částku odpovídající výši poskytnuté naturální mzdy.** Zaměstnavatel by tedy v případě pana Omáčky dostal od úřadu práce příspěvek pouze 5800 Kč (8000 Kč minus naturální mzdu vyčíslelou na 2200 Kč).



Lucie Marková, DiS., vedoucí programu

Novinky na Informačním portálu

Informační portál Ligy vozíčkářů, internetový sborník informací a rad pro zdravotně postižené, nyní prochází obdobím změn. Na základě zkušeností pracovníků Poradny pro život s postižením byly rozšířeny kontakty na organizace. Přidali jsme kontakty na půjčovny kompenzačních pomůcek; na pojišťovny, které poskytují slevy na povinném ručení pro držitele průkazů

mimořádných výhod nebo v rámci pojištění domácnosti nabízejí i pojištění kompenzačních pomůcek (uvedené kontakty naleznete v sekci Služby). Dále přibýly v kontaktech poradny, které v rámci svých služeb nabízejí i dluhové poradenství (tyto kontakty naleznete v sekci Organizace). Informační portál najdete na adrese www.ligavozic.cz/ip. *Kateřina Bulantová*

S Ligou proti bariérám

Pokud se chystáte provádět úpravy bytu či domu související s odstraňováním architektonických bariér, jednáte s úřady, a nevíte jak dál, neváhejte a požádejte o poradenství, které je v rámci projektu S Ligou

proti bariérám poskytováno zcela ZDARMA. Kontaktujte naši konzultantku na odstraňování bariér:

Ing. Kateřina Poláčková, katerina.polackova@ligavozic.cz, tel.: 725 122 852

Spolupráce s radnicí přinesla první konkrétní zkušenosti

Prvním počinem spolupráce, kterou radnice městské části Brno-střed navázala s Ligou vozíčkářů, byla srpnová „Procházka na vozíku“ centrem Brna.

„Dvě hodiny jsem strávil na vozíku v centru Brna a jsem rád, že jsem měl k dispozici asistenta,“ uvedl starosta Brna-střed Mgr. Libor Štáštka a zároveň vysvětlil proč: „Jednak je to fyzicky velmi náročné a jednak člověk vnímá každou nerovnost a každý sklon terénu, který chodec ani nezaznamená. Pohyb na vozíku je

tak velmi nejistý a pro mě byl pocitově snad až nebezpečný.“

Podle předsedkyně správní rady Ligy vozíčkářů Lenky Hegrové jsou chodníky v centru k handicapovaným už poměrně přátelské. „Horší je to se vstupy do obchodů, do domů, v nichž sídlí třeba lékaři či lékárny, nebo i do některých restauračních zahrádek. U novostaveb musí být příslušná vyhláška splněna, komplikovanější je to u rekonstrukcí – provozovatelé většinou pouze ohlásí stavebnímu úřadu výměnu výlohy

VOZÍČKÁŘ

časopis nejen pro sedící

Vozíčkář se ani letos neobejde bez vaší podpory. Snažíme se za každou cenu i v těchto složitých časech udržet tradici bezplatného rozesílání časopisu Vozíčkář všem čtenářům. Dokonce jsme letos přidali nabídku internetového časopisu, který dokáže být až neuvěřitelně aktuální. Do tvorby Vozíčkáře se zapojili noví dopisovatelé, kteří přinášejí neobvyklá témata. Velmi si vážíme vašich příspěvků, které posíláte buď na bankovní účet **2083157001/5500** (nezapomeňte k platbě připojit svůj desetimístný číselný kód, který najdete na adresním štítku svého časopisu), nebo prostřednictvím SMS, a to ve tvaru:

VOZICKAR
mezera **VAŠE**
PŘÍJMENÍ mezera
VAŠE JMÉNO
mezera **NÁZEV**
VAŠEHO MĚSTA
(OBCE) mezera **ULICE**
mezera **ČÍSLO POPISNÉ**
mezera **PSČ.**



Příklad SMS zprávy:
VOZICKAR POKORNY
PAVEL IVANCICE DOLNI
HLINKY 8 66491

SMS zprávu můžete napsat jak velkými, tak malými písmeny, text pište, prosím, bez diakritiky.

Svoji SMS pošlete na telefonní číslo **902 77 79**. Cena jedné SMS je **79 Kč** (vč. DPH). Ihned obdržíte zpětnou potvrzující SMS zprávu, že jsme vaši platbu obdrželi. Ti z vás, kteří pošlou **3 SMS**, budou zařazeni do výše zmíněné soutěže.

I letos slosujeme všechny z vás, kteří poslali Vozíčkáři během roku alespoň 200 Kč, a výherci se mohou těšit na věčné ceny, ale také na týdenní lázeňský pobyt podobný tomu, který absolvovala letos paní Michaela Knotková ve Františkových Lázních.



a doloží stanovisko památkářů, takže se řešení problému s bezbariérovým vstupem vyhnou," doplnil starosta Štástka s tím, že během cesty narazil i na situace, kdy nebyla srozumitelně popsána obsluha plošiny pro vozíčkáře nebo že nefungoval zvonek, kterým si bylo možné přivolat pomoc.

Součástí procházky byla i jízda tramvají. „Hodně záleží na tom, v jaké výši je nástupní ostrůvek, protože jinak je i nastupování a vystupování z nízkopodlažní

tramvaje problém. A pak je tu spousta maličkostí typu, že vsedě nevidíte na jízdni řád, že vyhovující vozidla jezdí s malou frekvencí a podobně," shodli se Štástka a Lenka Hegrová. Oba aktéři akce se dohodli na dalším postupu. „Z úrovně městské části musíme komunikovat s vedením statutárního města Brna a s magistrátními úředníky, aby se co nejrychleji začal realizovat poměrně důkladně zpracovaný Generel bezbariérových tras Brno, který plá-

nuje postupné kroky a zlepšení konkrétních tras až do roku 2014. Dále můžeme požádat stavební úřad, aby se zaměřil na to, jestli investoři rekonstrukcí nezneužívají případných mezer v legislativě, a ve spolupráci s Ligou vozíčkářů se pokusíme najít dotační tituly, které by mohly naši problematiku pomoci," popsal výsledky „Procházky na vozíku“ starosta Štástka.

Mgr. Roman Burián, tiskový mluvčí radnice MČ Brno-střed

Līga vozíčkářů děkuje firmě MEYRA za zapůjčení mechanických vozíků pro tuto akci.

Līga vozíčkářů oslavila 3. září své 20. narozeniny

V areálu školy na Bzenecké 23, kde sídlí i Līga vozíčkářů, bylo v pátek 3. září pořádně rušno. Hodně štěstí do dalších let přišel Lize popřát starosta MČ Brno-Vinohrady, pan Jiří Čejka a společně s ředitelem organizace Zdeňkem Škaroupkou a předsedkyní správní rady Lenkou Hegrovou odstartovali odpolední veselí.



Gratulaci a přání úspěšných dalších let se ujal ředitel Ligy Zdeňěk Škarouпка, předsedkyně správní rady Lenka Hegrová a starosta Městské části Brno-Vinohrady Jiří Čejka.

Bavily se děti, pro které byl nachystaný program v podobě soutěží, her, pohybových a výtvarných aktivit a který byl v režii Louky – pobočky SVČ Lužánky. Děti si vyrobily narozeninové čepičky a nechaly si pomalovat obličej, vyzkoušely trampolínu nebo bludiště a za tyto a další disciplíny dostaly odměny, podívaly se na vystoupení kouzelníka a kejklíře a zabubnovaly si se skupinou Jumping drums.

O další program se postarala orientální tanečnice Aimirah se

svým týmem, Džejn a tanečníci country a irských tanců a mladí sportovci předvedli ukázkou sportovního šermu a bojového umění capoeira.

K dispozici byly informace o činnosti Ligy vozíčkářů, také prezentace zdravotních pomůcek různých firem a výrobky chráněných dílen spřátelených neziskových organizací.

Při podvečerním a večerním vystoupení skupin Jumping drums, Japka a Budoár staré dámy se bavili už spíše dospělí, kteří se pečlivě věnovali také našemu stánku s občerstvením. Gri-lované klobásy, hermelín i pivo a limo šly na dračku a výtěžek z občerstvení a z bohaté tomboly, která také potěšila návštěvníky, zase na podporu činnosti Ligy vozíčkářů.

Děkujeme všem návštěvníkům, vystupujícím, technickému zázemí a sponzorům za účast, podporu a pozitivní odezvy a za rok se těšíme na shledanou!

Pavla Hokszoová

Foto: Bronislava Sladkovská



Slavit s Ligou přišla řada nejen místních obyvatel, klientů a přátel.

Akreditovaný kurz Ligy vozíčkářů má další absolventy

V sobotu 18. září proběhly závěrečné zkoušky již druhého běhu akreditovaného kurzu „Vzdělávání pracovníků v sociálních službách se zaměřením na osobní asistenci a pečovatelskou službu u osob s tělesným nebo kombinovaným postižením“. Kurz byl akreditován Ministerstvem práce a sociálních věcí dne 4. 12. 2009 pod čís-

lem 2009/695 – PK. Pro druhý běh jsme našli větší bezbariérové prostory a to umožnilo zvýšit počet účastníků oproti prvnímu běhu o čtyři osoby.

Sedmnáct frekventantů druhého běhu kurzu úspěšně složilo závěrečné zkoušky a dostalo osvědčení o absolvování kurzu. Zkoušky proběhly formou kolokvia za

účasti všech lektorů kurzu. Osm absolventů spadá do cílové skupiny pracovníků v sociálních službách, devět osob je pečujících o zdravotně postiženou blízkou osobu.

Kurz je nabízen v období od 1. června 2009 do 31. května 2011 v rámci projektu „Akreditace vzdělávacího kurzu pro pra-

covníky v sociálních službách“, financován je prostřednictvím Operačního programu Lidské zdroje a zaměstnanost (www.esfcr.cz). Akreditovaný kurz je díky podpoře z ESF a rozpočtu ČR pro účastníky v průběhu realizace projektu zdarma. Hlavním cílem je podpořit integraci sociálně vyloučených osob nebo osob sociálně vyloučením ohrožených do společnosti.

Kurz je určen pro:

– stávající pracovníky v sociálních službách poskytující přímou péči, kteří dosud nespĺňují zákonné požadavky na vzdělání (resp. zaměstnavatele těchto pracovníků,

kteří toto vzdělání pro své zaměstnance zajišťují),

– osoby pečující o osobu blízkou, které tak budou mít možnost svoje zkušenosti zprofesionalizovat a v budoucnu získat profesní uplatnění.

V rámci projektu plánujeme ještě jeden běh, a to v termínu prosinec 2010 – březen 2011. Poslední běh je naplněn i při

zvýšeném počtu osob a máme i 8 náhradníků. Na jednu stranu nás zájem o kurz velmi těší, na druhou stranu nás mrzí, že nedokážeme plně uspokojit poptávku.

Hana Valová,
koordinátorka projektu
hana.valova@ligavozic.cz,
tel.: 608 635 561



OPERAČNÍ PROGRAM
LIDSKÉ ZDROJE
A ZAMĚSTNANOST

PODPORUJEME
VAŠI BUDOUCNOST
www.esfcr.cz

Tento projekt je financován z prostředků ESF prostřednictvím Operačního programu Lidské zdroje a zaměstnanost a státního rozpočtu České republiky.

Dana Růžičková dělá vše na sto procent a jde jí to

Podíváte-li se na naše internetové stránky, seznámíte se s mnoha zaměstnanci Ligy, kteří pracují v takzvané první linii. Tedy v oblasti služeb zdravotně postiženým. Kromě nich se na chodu organizace podílí několik hlav a dvojnásobek rukou. O těch se toho příliš nedozvíte, a je to škoda. Proto vám nyní představujeme kolegyni Danu Růžičkovou.

Dana je živel. Když nastoupila do Ligy vozíčkářů a „přistěhovala“ se ke mně do kanceláře, nevyhnula jsem se úvahám, o co bude lepší či horší než bývalí kolegové. Ale Dana je prostě svá – veselá, společenská, pracovitá, spontánní, do všeho se vrhá s nadšením a ví, co chce. Chce přesně toto: stihnout rodinu, práci, zahrádku, cestování, kolo (v zimě spinning), břišní tance, nově taky zumbu, zajít na víno (nebo ještě lépe na šampaňské) s přáteli, přečíst si knížku, uvařit teplou večeři a pravděpodobně ještě spoustu dalších aktivit, o kterých nemám ani tušení. A to všechno opravdu stihá! Stoprocentně a s nadhledem. Nadhled ztrácí, jen když přijde na žáby. Ty prostě nesnáší, ale každý máme nějakou tu fobii...

I když je Dana v Lize teprve něco přes rok, už si to zde bez ní umím jen



těžko představit a myslím, že nejsem sama. Když se řekne Dana, je potřeba hned dodat – a její milované kytky – ty ji potěší vždycky, rostlé, řezané, malé, velké. Hlavně jich musí mít kolem sebe dost – u nás v kanceláři momentálně kolem dvaceti.

Za tu krátkou dobu jsem ji poznala myslím docela dobře, ale nepochybuji, že mě znovu něčím překvapí. Zrovna teď, při čtení „Nahlédnutí do duše“, mě překvapila její touha navštívit ostrov Bora Bora. O tom jsem od ní nikdy neslyšela. Budu se muset zeptat, kde se tento sen vzal. Ale rovněž nepochybuji, že se jí splní.

A co že u nás v Lize Dana dělá? Ekonomku a účetní. A jak? Na sto procent a s úsměvem, jako všechno.

Tereza Živná

Nahlédnutí do duše

Po práci

mám ráda legraci – ale vážně, hlavně zahrádka, kytičky, vaření, pečení. Rádi s manželem vyrážíme na kole, nebo jen tak lenoším. Ale to musím vyrazit někam k vodě, protože doma nezbyvá čas. V zimě rádi jezdíme na hory nebo do termálních lázní.

Poslouchám

Rádio Impuls.

Čtu

nejraději detektivky, ale nepohrdnu žád-

nou zajímavou knihou. Kromě životopisů a naučné literatury čtu vše, co mi přijde pod ruku. Jen kdyby bylo víc času.

Sleduji

opět nejraději detektivky a cokoli z lékařského prostředí.

Pro život mám svoje motto

asi: „Žij a nechej žít.“

Můj sen je navštívit

ostrov Bora Bora.

Můj sen je vidět

kolem sebe spokojené lidi.

Můj sen je sbalit

kufr a jet na ostrov Bora Bora.

Můj sen je vyhrát

Já už asi vyhrála, bezva rodinu – fajn manžela a hodné děti. A vzhledem k rčení štěstí v lásce..., si musím penízky vydělat. Ale nějaký kulatý obnos by se taky hodil. Problém je, že nesázím.

Dana Růžičková

Do Kladrub na sraz dorazil rekordní počet lidí

Respekt je setkání lidí, pro něž se stal životní láskou i osudem motocykl. Atypický motorkářský sraz se konal v sobotu 31. července 2010 v areálu Rehabilitačního ústavu Kladruby. Cílem bylo především to, aby si lidé, kteří dosud neměli žádnou vážnou nehodu, uvědomili, co je může potkat, a aby usedali za volant či do sedla uvážlivě a bez alkoholu. Sraz se však netýkal pouze pacientů rehabilitačního ústavu, ale i široké veřejnosti.

Krásné počasí a bohatý program přivedl letos do Kladrub přes patnáct stovek účastníků. Program zahájila před polednem svým vystoupením teenagerská kapela Vysoký napětí. Současně dorazili členové Motoklubu vozíčkářů ČR se svými zablácenými čtyřkolkami přímo z rumunské soutěže Enduromania 2010 a zanedlouho po nich svým příjezdem do areálu upoutali pozornost všech přítomných členové Posázavského veterán klubu v nabýskaných automobilech rozličných ročníků výroby. Po obědě následovala otevřená soutěž ve sprintu na handbikes o atraktivní cenu, kterou byl let balonem. Zájemci z řad návštěvníků (vozíčkáře nevyjímaje) měli po celý den možnost si zahrát paintball.

Lukáš Šembera, který byl mediální tvář akce, přivezl z Brna silniční závodní speciál Yamaha R1 1000, se kterým se jeho starší bratr Michal účastní seriálu závodů v kategorii superbike. K vidění byl již tradičně i motocykl na ruční ovládání sdružení Adrenalin bez bariér. Jedním z nejatraktivnějších bodů programu byla kaskadérská show Míry Lisého, ve které předvedl nejen psí kousky na své trialce, ale představil i Ducati s padacím rámem, kterou využívá při výuce ve své motoškolce. O hudební show se, kromě již tradičních M.Z.H., letos postarala kapela Bad Name se zpěvákem Petrem Poláčkem a David Koller s Kollerbandem. Členové benešovské záchranky předvedli názorné ukázky první pomoci zejména u nehod motorkářů, např. postup při sundávání přilby



V Kladrubech vládlo nejenom krásné počasí, ale i nálada. Foto Jan „Dědek“ Povýšil

apod., o což byl velký zájem. Balon společnosti Pragobalon s výherci soutěže odstartoval přímo z místa konání akce těsně před setměním. Zlatým hřebíkem večera byla bezesporu ohnivě-laserová show skupiny Infinitos a úplnou tečkou na dobrou noc pak travestishow. (Rozhovor k tématu na str. 10)

(ji)

Výtěžek už společnost ROSSMANN předala



Zuzana Baudyšová s Barborkou Reiterovou

borka Reiterová, která se spolu s retievrem Eliškou stala mediální tvář celé kampaně. Barborka, Eliška a její maminka byly přítomny. „Barborka se ráda předvádí a opravdu si to užívala, focení se jí líbilo,“ potvrdila její maminka, která mimo ostatní dary převzala od Zuzany Baudyšové a Nadace Naše dítě také šek na 200 000 korun. Ty použijí na nákup nového auta. Společnost ROSSMANN jim předala i šek ve výši 50 000 Kč a věčné dary. Právě prostřednictvím této nadace poputují peníze na pomoc handicapovaným a předčasně narozeným dětem.

Největší podíl z vybrané částky je určen na výcvik dvanácti asistenčních psů. Výcvik jednoho asistenčního psa, který pomáhá handicapovaným dětem k návratu do aktivního života, stojí přibližně dvě stě tisíc Kč. Zhruba jeden milion korun z celkové částky je určen na nákup laseru pro operaci očí nedonošených novorozenců, který bude umístěn na neonatologickém oddělení Ústavu péče o matku

a dítě v pražském Podolí. Další milion je vyhrazen na nákup deseti resuscitačních přístrojů pro předčasně narozené děti. Těmito přístroji bude vybaveno deset vybraných porodnic po celé České republice. Veškeré lékařské přístroje, které budou z výtěžku kampaně zakoupeny, byly vybrány po odborné konzultaci s Českou neonatologickou společností, která je zároveň odborným garantem jejich výběru. Zbývající peníze jsou určeny na pokrytí potřeb rodin s handicapovanými dětmi, kterým Nadace Naše dítě dlouhodobě pomáhá.

(ji)



Jednatelé společnosti předávají šek Zuzaně Baudyšové.

Charitativní kampaň společnosti ROSSMANN „5 000 000 Kč pro dětský úsměv“ splnila svůj cíl. Šek ve výši 5 902 564 Kč předali 1. září 2010 jednatelé společnosti ROSSMANN František Wagner a Vladimír Mikel ředitelce Nadace Naše dítě Zuzaně Baudyšové.

Celý slavnostní večer si snad nejvíce užívala handicapovaná jedenáctiletá Bar-

Sešli se mezi startem a cílem v pražské Hvězdě

Do nádherné aleje kolem pražského letohrádku Hvězda se v neděli 29. srpna jako každoročně touto dobou sjeli vozíčkáři, aby se sportovně vyřádili a dobře pobavili. Konal se tu už tradiční Memoriál Zdenky Hanákové. Jediný, kdo akci tak trochu nepřál, bylo počasí, které s námi laškovalo. Sem tam sprchlo, zafučelo, a sluníčko zahřálo jen sporadicky. To ale rozhodně přítomným náladu nezkažilo. Závodilo se v jízdě na mechanických vozících, běhaly děti i sportovci s postižením. Ať to bylo na 1500 nebo 3000 metrů, závodníci byli obecně povzbuzováni tak horlivě, jako se to děje třeba na olympiádách. Vítězem byl vlastně každý, kdo se zúčastnil, protože si to parádně užil. A pak si pošmákl u stánku s občerstvením, takový párek nebo klobása s hořčicí byly v tom větrném dnu a po sportovním výkonu skutečným chuťovým zadostičiněním. Mezi vozíky se báječně bavily i děti, jejich neustále obsazeným útočištěm byly skákačí hrad a stánek se sladkostmi. Směly si i vyzkoušet jízdu na vozíku a zdolávání slalomové trasy mezi kužely. Akci pořádala Pražská organizace vozíčkářů, jejíž zakladatelkou už za hluboké totality a první předsedkyní byla Zdenka Hanáková.

Text a foto: Eva Houserová



Ani chladné počasí náladu nezkažilo.

Na východě Čech vyrůstá Kosatec a pomůže nejen zdravotně postiženým lidem

Už třináct let působí v Pardubicích Česká abilympijská asociace. Zpočátku bylo její hlavní aktivitou pořádání abilympiády, národní soutěžní přehlídky dovedností a schopností lidí s postižením. Později začala poskytovat podporované zaměstnávání, osobní asistenci a poradenství zaměřené na stavební bariéry. Jak rostl zájem zdravotně a sociálně znevýhodněných lidí o tyto služby, přestávaly Asociaci vyhovovat prostory v budově na Palachově ulici. A tak před pěti lety začala hledat nový objekt a shánět finance na úhradu stavebních nákladů.

O potřebnosti svého záměru Asociace přesvědčila magistrát i Pardubický kraj. Její projekt na zřízení nového centra se následně stal součástí Integrovaného plánu rozvoje města. Loni v listopadu byla zmíněnému sdružení přidělena dotace z fondu EU a státního rozpočtu ve výši téměř 54 milionů korun. Letos 12. února pak byla slavnostně zahájena stavba v areálu bývalých tiskáren ve Sladkovského ulici. „Pro centrum jsme zvolili název Kosatec. Věříme, že ho otevřeme za rok počátkem září,“ říká Jaromír Krpálek, jednatel Asociace.

Pardubický Kosatec se má stát místem, kde se budou běžně setkávat lidé s postižením i bez něj. Osobám s postižením centrum podá pomocnou ruku: zajistí jim sociální rehabilitaci a přípravu k pracovnímu uplatnění, poradí v sociálně-právních záležitostech, nabídne volnočasové aktivity, poskytne osobního asistenta. Budou v něm také fungovat chráněné dílny: truhlářská, montážní, šicí, výtvarná a keramická.

„Chceme, aby si do centra našli cestu i zdraví lidé a zapojili se do našich aktivit. Dospělí i děti si tam budou moci i zajít do restaurace či kavárny. Ve společenském sále budeme pořádát koncerty a divadelní vystoupení,“ vysvětluje pan Krpálek. A dodává, že v obchůdku budou k zakoupení výrobky klientů centra. Kdokoli si také bude moci vyzkoušet ruční činnosti v chráněných dílnách.

Pokud vše dobře dopadne, stane se Kosatec zřejmě největším zařízením svého druhu ve východních Čechách. Sloužit bude lidem z celého Pardubického kraje. (mp)



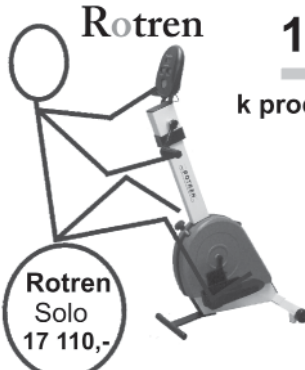

Rotren Solo
17 110,-

10 typů rehabilitačních přístrojů

k procvičování dolních a horních končetin pro dospělé i děti od 3 let.

Český výrobce - Kalpe

Ceny bez 10% DPH

Nejnižší ceny na trhu - prodej bez obchodní přírážky
 Katalog přístrojů zdarma - zašleme Vám na požádání
 Bezplatné odzkoušení přístroje - u nás i u zákazníka
 Příspěvek do výše 50% - lze získat od odboru soc. věcí
 Široká nabídka příslušenství - individuální úpravy



Motren Solo
48 500,-

MOTRENY - pohon elektromotorem, ovladač s řadou programů
ROTRENY - poháněn horními končetinami cvičícího či asistenta

KALPE- Ke Kapličce 193, 252 41 Dolní Břežany
 Tel/ fax: 241 910 688, 603 231 710, 737 289 275
 e-mail: kalpe@volny.cz web: www.kalpe.cz

Doporučení veřejného ochránce práv pro přístup vodících a asistenčních psů do veřejných prostor

Dne 10. srpna 2010 vydala zástupkyně veřejného ochránce práv Jitka Seitlová **Doporučení veřejného ochránce práv pro přístup vodících a asistenčních psů do veřejných prostor**. Zástupkyně upozorňuje na problematiku a fakt, že je třeba

respektovat zvláštní status asistenčních a vodících psů. Jestliže je k tomu nezbytné vytvářet pro ně specifické podmínky, nejedná se o tzv. pozitivní diskriminaci, protože lidé se zdravotním postižením nejsou zvýhodňováni, pouze jsou vyrovnává-

ny jejich nevýhody. Nezohlednění specifických potřeb naopak vede k nepřijatelné diskriminaci. Kompletní text doporučení si lze přečíst na stránkách veřejného ochránce práv www.ochrance.cz v sekci Tiskové zprávy. *Zdroj: www.ochrance.cz*

Euroklíč si mohou Středočeši pořídit zdarma

Držitelé průkazu ZTP nebo ZTP/P, kteří mají trvalé bydliště ve Středočeském kraji, mohou od počátku srpna získat euroklíč zdarma. Národní rada osob se zdravotním postižením totiž realizuje projekt „Euroklíč – střední Čechy – města“.

V České republice bylo osazeno eurozámky, ke kterým je potřeba právě univerzální euroklíč, asi 100 bezbariérových míst. Jde zejména o toalety a výtahy ve veřejných objektech. Jak uvedl předseda Národní rady Václav Krása, ve středních Čechách

bude eurozámek brzy instalován na dalších 155 místech.

Zdravotně postižený Středočeš si může euroklíč vyzvednout **do 28. února 2011** v těchto městech: Benešov, Beroun, Kladno, Kolín, Červené Janovice, Mělník, Mladá Boleslav, Poděbrady, Příbram, Praha a Rakovník. **Seznam všech distribučních středisek** a další informace o zmíněném projektu najdete na stránkách www.nrzp.cz.

(mp)

Přednášky o hospicové péči

Občanské sdružení Gabriela, o. s., provozatel Hospice sv. Alžběty a Domácího hospice Tabita, si vás dovoluje pozvat na přednášky pro odbornou i laickou veřejnost, které se budou konat ve čtvrtek 21. října 2010 na brněnském výstavišti v budově kongresového centra, sál D.

Přednáška ve 14.00 hod. *Co očekávat od hospice? – Hospicová péče jako alternativa nemocnice* vám zodpoví vaše dotazy ohledně paliativní péče, hospicové péče, poradenství pro rodiny a nemocné.

Přednáška v 15.00 hod. *Rozhoduj se pečovat o vážně nemocného – Co k tomu*

potřebuji vědět a co připravit? vám napoví, jaké vědomosti a schopnosti vyžaduje doprovázení vážně nemocného a zda je možné zemřít doma.

Informace a přihlášky: Mgr. Ludmila Plátová
Tel: **543 421 491, 773 499 943**

dom.hospic@hospicbrno.cz (red)

Jak komunikovat... aneb mám spolužáka se zdravotním postižením

Na internetu je k dispozici volně ke stažení publikace vydaná v rámci osvětové kampaně Kroky k integraci, zaměřené na zpřístupnění škol a vzdělání lidem se zdravotním postižením.

Tato publikace je primárně určena školním dětem, ale taktéž každému, kdo se chce dozvědět něco o světě lidí se zdravotním postižením.

Brožurka je sestavena z příspěvků tří mladých lidí, kteří absol-

vovali studium na vysoké škole s pomocí stipendia Fondu vzdělání Výboru dobré vůle – Nadace Olgy Havlové a ČSOB. Sami si prošli zkušeností, která jim pomohla sestavit návod pro ty, kteří se chtějí naučit chovat se v kontaktu s lidmi se zdravotním postižením docela normálně a přirozeně. Odkaz ke stažení publikace najdete na našem webu.

Zdroj: www.cuni.cz

V listopadu můžete v Praze navštívit Festival integrace Slunce v Paláci Akropolis



V představení *Milostný trojúhelník* hraje i Pavel Liška (zcela vpravo).

Sdružení Sukus vás zve do bezbariérového Paláce Akropolis na 16. *Festival integrace Slunce*. Jeho podzimní část se koná ve dnech 8.–14. listopadu. Na jednom pódiu spolu vystoupí kumštýři s postižením i bez něj, profesionálové i amatéři, dospělí

i děti. Dopoledne se již tradičně uskuteční hudební, taneční a divadelní vystoupení nejmladší generace. Večery budou patřit premiérám i oblíbeným reprízám. Program přehlídky nebyl v době redakční uzávěrky kompletní, ale bude během podzimu zveřejněn na stránkách www.festivalslunce.wz.cz. Zmínit lze benefiční koncert pro Centrum integrace dětí a mládeže z Prahy-Karlína (pondělí 8. 11.), premiéru komedie *Podivná paní Savageová*, kterou si připravil divadelní soubor Verva (úterý), hru *Největší*

poklad v podání brněnského divadla Neslyším (středa) či *Milostný trojúhelník* – improvizací večer v podání herců Pavla Lišky, Martina Zbrožka a Josefa Poláška – viz foto (neděle večer).

Na dotazy odpoví Vlasta Rydlová ze sdružení Sukus na telefonu 728 248 925 či e-mailu o.s.sukus@seznam.cz. Lidé se zdravotním postižením mají vstup na všechna představení zdarma.

Mediálními partnery festivalu jsou časopis *Vozíčkář*, Abilympijský zpravodaj, Radio 1 a měsíčník *Česká kultura*.

(mp)

Průvodce světem povolání pro zdravotně postižené

Pokud přesně nevíte, jaká zaměstnání byste mohli vzhledem ke svému zdravotnímu omezení provozovat, je tady právě pro vás webová stránka s názvem Průvodce světem povolání.

Pro každé zdravotní postižení společně s dalšími jednotlivými specifiky zdravotních obtíží či osobních předpokladů je zde uve-

den seznam povolání, u kterých je značná pravděpodobnost, že se v nich občané s tímto postižením mohou uplatnit.

Průvodce světem povolání naleznete na <http://www.occupationsguide.cz/>.

Zdroj: www.occupationsguide.cz

Libereckým krajem můžete projet i bez bariér

Liberecký kraj na svých webových stránkách uveřejnil zajímavou sekci „Dovolená bez bariér“. Pokud máte zájem vydat se právě do těchto končin a zajímá vás bezbariérovost tamních památek a ubytovacích zařízení, nahlédněte na <http://www.liberecky-kraj.cz/>.

Zdroj: www.liberecky-kraj.cz

Restaurace Ethiopia Café, zaměstnávající zdravotně postižené, přináší nové speciality

Od 9. září 2010 nabízí restaurace a kavárna Ethiopia Café na pražských Vinohradech nové speciality z Mali, Rwandy, Senegalu a Angoly. Nově je možné ochutnat batáty a další netradiční potraviny. „Představit hostům autentickou africkou kuchyni v konceptu sociální firmy je krok ne snadný a odvážný, ale my máme rádi výzvy,“ vysvětluje Jiří Škvor, majitel firmy a zakladatel mise společnosti Člověk

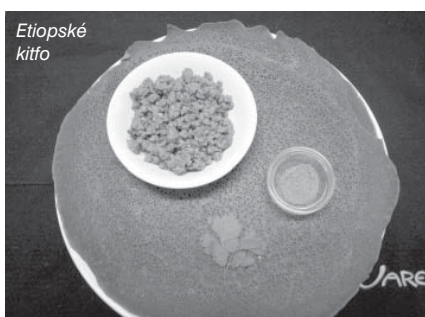

v tísni v Etiopii, postoj týmu. Restaurace získává pozitivní ohlasy z evropských zemí i zámoří. Recenze o ní vyšla i v Japonsku. „Plnohodnotných restaurací zaměstnávajících vysoké procento lidí se zdravotním postižením je na světě omezený počet a jsme hrdí na to, že jsme jednou z nich,“ doplňuje Lucie Svobodová, nová provozní restaurace.

Více na www.ethiopia.cz.

Jiří Škvor

Na Frýdecku vzniká večerní škola

Sdružení rodičů handicapovaných dětí se rozhodlo v Brušperku založit Večerní školu pro handicapovanou mládež. Rodiče zajistili prostory i učitelský sbor. Zájemci o výuku se nyní mohou hlásit na tel. čísle: 558 666 150, 606 176 151 u paní Zajacové. (red)

Jak zpřístupnit úřady lidem s bariérami

Společnost pro podporu lidí s mentálním postižením v ČR, Česká Alzheimerovská společnost a Fokus Praha, pomáhají zpřístupnit úřady i lidem s bariérami v komunikaci. Brožurka I my jsme občané je určena

široké veřejnosti, politikům a zástupcům státní správy a klade si za cíl zvýšit povědomí o nedostacích přístupnosti veřejné správy pro některé naše spoluobčany.

Autory publikace jsou Mgr. Martina

Mátlová (ČALS), Mgr. Jaroslav Keller (Fokus Praha o.s.), Bc. Petra Kaňková, Petra Nováková, DiS., Mgr. Michaela Mikulajová (SPMP ČR).

Zdroj: www.spmpr.cz

Zaregistrujte se na prosincovou konferenci o roztroušené skleróze

Nadační fond pro podporu zaměstnávání osob se zdravotním postižením a Unie Roska pořádají v prosinci konferenci O roztroušené skleróze (ne)jen pro rodinu. Je určena výhradně pro rodinné příslušníky, přátele a partnery lidí se zmíněným onemocněním.

Konference se uskuteční 4. prosince od 10 hodin v Praze. Témata: Co je roztroušená skleróza (RS), Jak se vyšetřuje RS, Diagnostika RS, Psychika a RS, Genetika a RS, Život s RS.

Účast je zdarma, zájemci se pouze musí zaregistrovat do 26. listopadu. Další informace sdělí a registrace přijímá Helena Donovalová na e-mailové adrese donovalova@nfozp.cz či telefonu 602 640 131. (red)

Pochopit, co je RESPEKT, znamená přežít

Jindřiška Jelínková

Osobně jsem se letos Respektu kvůli jiným pracovním povinnostem nezúčastnila. Dostala jsem ale od kamaráda odkaz na „úžasnou ženskou“, na kterou se určitě mám obrátit. V pracovníci Rehabilitačního ústavu v Kladrubech, fyzioterapeutce Štěpánce Foxové, jsem našla velmi vstřícnou a pohodovou osobu. A kdo někdy pořádal nějakou akci, ví, jak je to náročné a kolik času tomu člověk musí věnovat. Bez nadšení a hodin navíc by to nikdy nevzniklo.

■ Co bylo impulzem k pořádání Respektu?

Prvotní impulz vzešel z nabídky našich kamarádů – vozíčkářů, kteří jsou členy Moto-klubu vozíčkářů. Nabídli se, že přijedou představit své stroje – čtyřkolky našim pacientům a zpříjemní tak jedno odpoledne jejich pobytu v rehabilitačním ústavu. Když jsme se nad plánem setkání vozíčkářů „mazáků“ s těmi našimi „čerstvě zlomenými“ zamýšleli hlouběji, chtěli jsme si na celé akci dát více záležet, aby setkání bylo přínosem a inspirací do budoucna právě pro ty čerstvé vozíčkáře. Aby si uvědomili, že život na vozíku nekončí a že se dá dělat spousta skvělých věcí. Dalším velkým důvodem k uspořádání akce byly smutné zprávy, které jsme z médií denně slyšeli. V létě 2008 každý den na našich silnicích umíral minimálně jeden motorkář a spousta se jich těžce zranila. Proto také první ročník nesl pracovní název „Nechceme nové křížky u silnic“.

Životní motto:

„PERFER ET OBURA DOLOR HIT TIBI PRODERIT OLIM.“ Ovidius
„Snes to a vytrvej, ta bolest prospěje ti jednou.“

■ Jak dlouho vám trvala příprava?

Na přípravu prvního ročníku jsme měli necelé dva měsíce. Což dnes, s odstupem času, kdy akci připravujeme víc jak půl roku dopředu, nám připadá úplně neskutecné až donkichotské. Od počátku jsme kladli důraz na bezpečnost. Takže celá akce je tak trochu atypický motorkářský sraz. Není tu ale žádný alkohol, čepuje se pouze nealkoholické pivo. Chtěla bych ale hned na začátku upozornit, že akce není obhajobou riskantních jízd neukázněných motorkářů a že není propagací „motorkářství“, jen chceme poukázat na fakt, že při dnešní dostupnosti těchto strojů na našem trhu přibývá spousta mladých, nezkušených bikérů a bohužel následně tím i našich pacientů. Ne vždycky však nese vinu na nehodě motorkář. Je mnoho těch, kteří prošli naším ústavem a nehodu nezavinili.

■ Jak jste přišli na název Respekt?

Nemůžeme zakázat výrobu motocyklů ani

je separovat pouze na okruh, ale můžeme je respektovat. Proto akce dostala název „RESPEKT“. Respektem se nerozumí jen respekt a ohleduplnost k ostatním, což by mělo být naprostou samozřejmostí, ale též respekt i k sobě samému, ke svým schopnostem a pak následně ke svému stroji. Když všichni pochopíme správný význam a potřebu respektu – máme šanci, že přežijeme.

■ Jak často se akce koná?

Pořádáme ji jednou do roka. Snažíme se zachovat i termín. Po tři ročníky zůstal datum zachováno – 31. červenec. Nyní, protože by nám akce vycházela na neděli, zvolíme, kterým směrem v kalendáři posuneme příští ročník. Zatím se to rýsuje buď o den zpět, tj. 30. 7., nebo o týden vzad, tj. 6. 8. 2011.

■ Kolik se jí průměrně zúčastňuje lidí a kolik jich přijelo letos?

Počet účastníků rok od roku stoupá. Protože nevybíráme vstupné, počet účastníků pouze odhadujeme. Při prvním to bylo kolem 500, při druhém kolem 1 200 a toho letošního se zúčastnilo, troufáme si říct okolo 1 600 lidí. Z toho bylo zhruba 270 motorkářů. To je údaj jednoho dobrovolníka, který nám motorky přepočítal. Přijíždí také spousta bývalých našich pacientů – vozíčkářů i „chodáků“. Z návratu našich bývalých pacientů máme obzvlášť velkou radost. Jen nás letos, v záplavě organizačních povinností, mrzelo, že se nemůžeme s každým osobně pozdravit a popovídat si. Někdy jsme jen v letu zamávali na pozdrav, za což se moc omlouváme.

■ Jak je hodnocená účastníky?

Myslím, že rozhovor s Honzou Potměšilem, který je úžasnou „ikonou“ pro naše vozíčkáře, je opravdu výstižný. Honza je moc milý člověk, nikoho neodmítne, s každým se rád zastaví i vyfotí, je magnetem pro naše „pacoušky“. A pokud mu to jeho pracovní vytížení a zdravotní stav dovolí, rád za námi na akce přijíždí. (Odkaz na rozhovor v Benešovském deníku http://benesovsky.denik.cz/zpravy_region/jsem-moc-vdecny-za-to-20100803.html.) Jinak ohlasů máme spoustu, mnoho jich je telefonických nebo při osobních setkáních.



Štěpánka Foxová

Věk: 43 let

V rehabilitačním ústavu pracuje jako fyzioterapeutka-specialistka 10 let. Vedle fyzioterapie pořádá veškeré sportovně-kulturní akce v rehabilitačním ústavu. Největším koníčkem je samotný život. „Když člověk pracuje v Kladrubech nebo v podobných zařízeních, cítí každý den jako dar a snaží se jej užít a pak je jedno, co zrovna děláte. Je spousta vozíčkářů a jinak handicapovaných, kteří museli přestát těžké životní zkoušky, přesto toho za život mnohdy dokázali mnohem víc než my ‚chodáci‘. Rehabiliták je místem, kde vás každý okamžik v něm strávený vybízí k pokoře k životu,“ říká.

Ale třeba mi udělal radost e-mail od mé spolužačky ze základky, se kterou se vídám opravdu zřídka: *Rehabiliták, to je místo plné velice silné energie – jednak bolesti, se kterou tam lidé přicházejí, ale i naděje, kterou do vás vkládají, a pak vaše odhodlání jim pomoci – bylo mi tam vážně fantasticky, jako bych se vrátila domů... možná i proto, že jsem tam jako malá dělala maskota pacientům – bydleli jsme v té době v hlavní budově v podkrovní, máma pracovala jako sestřička. Moc Ti děkuji, že jsi mě pozvala. Vážně to bylo moc fajn. Když jsem si její řádky dočetla, uvědomila jsem si, že nás tu opravdu v rehabilitáku obklopuje jiná energie. My, co tu pracujeme, ji ne že nevnímáme, ale bereme ji jako samozřejmost. Je tu pohoda, harmonie,*

alespoň pro pacienty, protože nikdo nikam nespěchá. Možná je to dané i polohou, ve které se Rehabilitační ústav Kladruby nachází. Je tak trochu mimo „civilizaci“ a dnešní uspěchaný svět. Zajímavé je i sledovat reakce účinkujících, kteří jsou vesměs též našimi známými, ale tady u nás v Kladrubech nikdy nebyli. David Koller, který tu vystupoval se svou kapelou, byl nadšený z našich tančících vozíčkářů, zrovna tak jako loni Michal Malátný se skupinou Chinaski.

■ Jak letošní ročník hodnotíte?

Bylo to moc fajn setkání lidiček, jedná těch, kteří prošli ústavem, ale i těch, kteří přijeli úplně poprvé. Opravdu nás letos překvapilo, kolik lidí vážilo cestu k nám. Děkujeme za jejich návštěvu i za jejich příspěví do „pokladničky“ dobrovolného vstupného, kde se letos vybrala dvojnásobná částka oproti loňskému roku. Bylo to přesně 36 130 korun. Uspořádat akci není vůbec levná záležitost. Proto děkujeme i našim partnerům, kteří mají pochopení pro takovéto akce. Přes to všechno se snažíme připravit zajímavý podnik, který není pouhou zábavou, a hledíme na to, abychom zbytečně neplýtvali finančními dary našich partnerů. Proto



Motorky zaujaly i Honzu Potměšila.
Foto: Jan „Dědek“ Povýšil

veškeré přípravy a organizační práce děláme sami a s pomocí dobrovolníků. Akce je nevýdělečná. A myslím, že to pocítil každý návštěvník, který přijel. Pivo i ostatní občerstvení, drobné suvenýry jsou na této akci prodávány za minimální ceny, tak aby výtěžek pokryl náklady na organizaci celé akce. A pokud nám budou do budoucna zbývat nějaké peníze, je naším velikým přáním za ně pořídit našim pacientům sportovní vozíky do tělocvičny.

■ Kolik akcí ročně pořádáte?

V rehabilitačním ústavu pořádáme zhruba každý druhý měsíc nějakou akci pro naše

současné, ale i bývalé pacienty. Respekt je ale bezesporu nejrozsáhlejší akcí. Hned po něm pak následují „Kladrubské hry“, které svou historií a rozsáhlostí lze právem nazývat „Kladrubskou olympiádou“. Na stránkách www.rehabilitace.cz je možné dohledat celý kalendář akcí pro letošní rok. Přijet a zasoutěžit si s námi může kdokoli. Nyní dokončujeme dokument z Respektu 2010. Dokumenty, které vypovídají o předešlých ročnících, je možno zhlédnout na stránkách www.rehabilitace.cz nebo www.keeprespect.cz, kde se též každý již brzy bude moci dozvědět, kdy bude ten další „respektácký“ ročník.

ÚPRAVY AUTOMOBILŮ PRO TĚLESNĚ HANDICAPOVANÉ



Předváděcí jízdy

Vyrábíme a montujeme:

elektrickou spojku – nově vyvinutá a vylepšená funkčnost – možnost individuálního nastavení, brzdu a plyn, jeřábky, otočné sedačky, další úpravy dle přání zákazníka.

KOVOVÝROBA – soustružnické a frézařské práce, výroba dílů dle výkresové dokumentace

TŘÍKOLKY a jiná vozítka

– s třístupňovou převodovkou, čtyřkolky (velmi stabilní), možnost doplnit i elektromotor. VZP může přispět 5000 Kč (kód 18964, obor 07), sociální odbor až 50 % zbytku ceny.



Informace:
META Plzeň, s.r.o.
Hřbitovní 31, 312 00 Plzeň
tel.: 377 686 725
e-mail: metaplzen@volny.cz
www.metaplzen.cz

Máte problémy s dekubity nebo jim chcete předejít?
Nabízíme řešení:

Antidekubitní podložky a matrace ROHO

(Podložky do invalidních vozíků jsou plně hrazeny pojišťovnou – kód 0000277, sk. 13.)

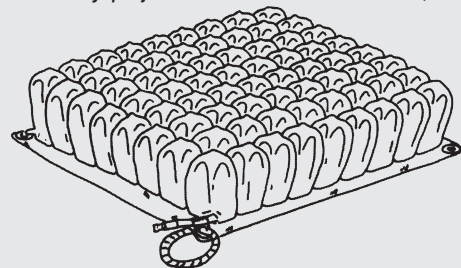

V této oblasti jsou těmi neúčinnějšími produkty, které byly vytvořeny na základě dlouholeté spolupráce amerických vědců, techniků a lékařů.

Podrobnější informace:

CZ. TECH Čelákovice, a.s. – výhradní dovozce produktů firmy ROHO z USA



CZ. TECH Čelákovice, a.s.

Stankovského 1200/46
250 88 Čelákovice
IČ: 25946269, DIČ: CZ25946269
tel. 326 993 844, fax: 326 993 845
e-mail: roho@cztech.cz, www.roho.cz

Půjčovny kompenzačních pomůcek Svazu tělesně postižených jsou již ve 22 městech a obcích

Svaz tělesně postižených v České republice, o. s. (STP v ČR, o. s.) v srpnu 2010 dokončil svůj projekt „Půjčovny kompenzačních pomůcek Svazu tělesně postižených v České republice, o. s.“. Během projektu bylo 14 půjčoven STP v ČR, o. s., vybaveno novými pomůckami a 8 půjčoven bylo nově zřízeno. Půjčovny nabízejí kompenzační pomůcky v situacích, kdy je lidé s trvalým nebo dočasným tělesným postižením nejvíc potřebují, ale z různých důvodů k nim v dané chvíli nemají přístup.

Vozíky, chodítka, polohovací postele a další druhy pomůcek si mohou lidé zapůjčit do doby, než si obstarají vlastní pomůcku do trvalého užívání. Služby mohou využít i v případě, kdy mají vlastní pomůcku v opravě nebo si chtějí vyzkoušet dosud neznámé pomůcky. Půjčovny ale také slouží lidem po zranění, kteří jsou jen dočasně pohybově omezeni.

Klientem půjčovny může být každý, bez ohledu na typ a rozsah zdravotního postižení, věk nebo členství v organizaci. Druhy pomůcek a jejich počet jsou v jednotlivých půjčovnách různé, záleží na potřebách osob s tělesným postižením v příslušných regionech a na možnostech konkrétních půjčoven. Klienti si pomůc-

ku v půjčovně vyzvedávají většinou osobně, některé půjčovny ale nabízejí i dovezení pomůcky klientovi domů.

V projektu realizovaném v rámci Integrovaného operačního programu a spolufinancovaném Evropskou unií z Evropského fondu pro regionální rozvoj bylo pořízeno celkem téměř 500 nových pomůcek. Cílem je zlepšit služby pro klienty, umožnit více lidem půjčit si potřebnou pomůcku, zlepšit dostupnost půjčoven a doplnit a rozšířit nabídku pomůcek.

Více informací o projektu, půjčovnách a STP v ČR, o. s., naleznete na internetových stránkách www.svaztp.cz.

Upravila: ji

Přídavné elektromotory - zhodnocení po létech

Před zhruba devíti lety jsem na stránkách tohoto bulletinu popisoval první dojmy z přídavného asistenčního elektropohonu (dále pouze kola) E-motion. Nyní, koncem jejich životnosti, je myslím čas celkově tato kola zhodnotit a podívat se, jaké jsou další vyhlídky.

Momentálně E-motion VZP vyřadila z číselníku, včetně všech náhradních dílů a oprav, kvůli tomu, že dovozce, tzv. „firma“ Patron Bohemia (Help Centrum) z Mělníka, zrušil zastoupení výrobce, německé firmy Alber. S těmito koly E-motion skončil i systém E-fix od stejného výrobce a se stejným zastoupením.

VZP se zachovala v tomto případě slušně a těm, kteří mají kola E-motion, u nichž není ještě ukončena jejich životnost, je výměna za nová kola zn. Servomatic (Meyra) nebo Power Asist (Medicco). V novém číselníku prý budou nyní pouze tato. Jde prakticky o totožné pohony, akorát od jiného dodavatele. Od kol E-motion se však zásadně liší.

A nyní k popisu jednotlivých přídavných elektropohonů. Existují čtyři druhy:

- Servomatic
- Power Asist (v zahraničí Xtender)
- E-fix
- E-motion

Servomatic od Meyra a **Power Asist** od firmy Medicco jsou svojí konstrukcí prakticky stejné. Jde vždy o kola, která obsahují převody. Motory a akumulátor jsou mimo vnitřek kol (obr. č. 1). To znamená, že všude jsou kabely a konektory. Je složitější nasazování, změna těžiště vozíku, jiné jízdní vlastnosti.

Klasické kartáčkové elektromotory jsou připevněné na vnitřní straně kol, značně trčí do prostoru, a zhoršuje se tak mani-



Obr. č. 1

pulace a skladnost kol při transportu. Levé kolo dále obsahuje konektor (obr. č. 2), mimochodem dost nešťastně umístěný těsně nad stupačkou pro doprovod (u pravé stupačky vadí pro změnu akumulátor).

Pravé kolo má „necky“ na akumulátor (obr. č. 3), z kterých vede pod vozíkem kabel do levého kola. Z akumulátoru vede

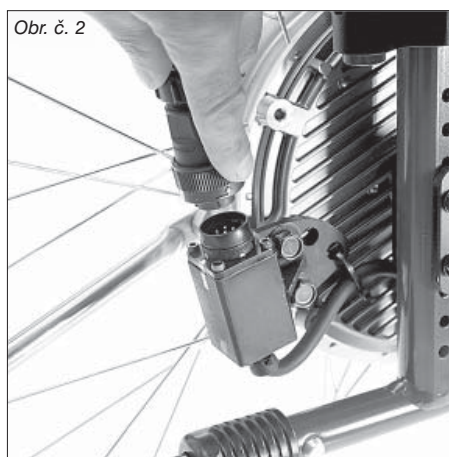

Obr. č. 2

další kabel, tentokrát do pravého kola. Vše je velmi náchylné na poškození, zašpinění, tudíž za deště těžko použitelné. Těžký akumulátor je umístěný dost daleko za zádovou opěrkou vozíku (obr. č. 4).

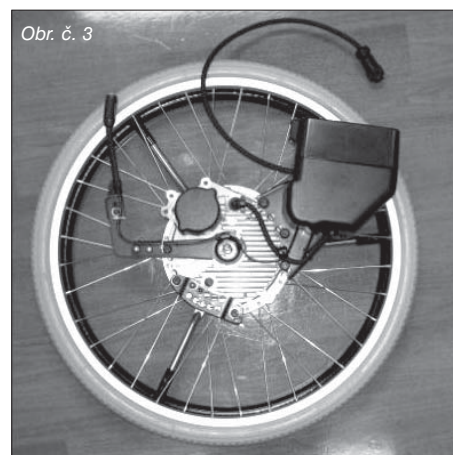

Obr. č. 3



Obr. č. 4

Vakové umístění považuji za největší problém těchto kol. Jde o to, že když vozíčkář nasadí celý systém Servomatic, seřídí těžiště vozíku na takové, na které je zvyklý, musí po nahrazení kol za obyčejná mechanická opět měnit těžiště vozíku, protože by měl těžší předek. To by vedlo k problémům při přejezdění nerovností a menšímu „nahození“ předních koleček. Kola se ovládají malým posunutím obručí dopředu a dozadu (to je konečně u všech zmiňovaných pohonů mimo E-fix), je pouze rozdíl, zda jsou pohybové senzory umístěné v kolech nebo na ráfku. V tomto případě v kolech (což se mi zdá méně citlivé oproti systému E-motion, který je má na ráfku). Vzhledem k tomu, že nejde o elektrický vozík, nýbrž pouze asistenční elektropohon, který se nasadí na běžný mechanický vozík, kola sama nejedou. Zaberou pouze, když se pohne obručemi, jde o takové postrčení vozíčkáře. K pohybu je tudíž potřeba vynaložit určitou námahu (nikak velkou), zato není problém s nájezdy, kopci, delšími vzdálenostmi, odpadá tlačící pomocník a zlepšuje se psychický i fyzický stav vozíčkáře. Pouze se musí hlídat kapacita akumulátoru (LED indikace), aby se dalo dojet také zpět. Vše totiž váží 14.9 kg a dojezd je jenom kolem 15 km (papírové hodnoty).

POZOR: Žádná tato kola není možno použít bez zadních jisticích koleček (nebo kolečka) proti převrnutí vozíku dozadu, snadno by se mohl vozíčkář zabít! Celá tato sada (dvě kola, nabíječka, akumulátor, adaptéry na přídělaní prý k libovolnému mechanickému vozíku), případně pogumované obruče pro quadruplegiky), je momentálně plně hrazená VZP, kód ZP: 07/78572.

Power Assist Od kol Servomatic se téměř vůbec ničím neliší, snad jen minimálně vzhledově v některých drobnostech. Cena (kolem 120 000 Kč), dojezd, váha i celková úhrada VZP jsou stejné jako u Servomaticu, kód ZP: 07/0017113.

E-fix Jde o výrobek německé firmy Alber, stejně jako u kol E-motion. Tato kola obsahují patrně silné bezkartáčkové motory uvnitř kol, bez převodů. Akumulátor je však umístěn pod přední částí sedačky vozíku, kabely vedou k jednotlivým kolům a k ovladači (joysticku) na područce vozíku (opět příliš kabelů jako u Servomaticu). Vznikne tak prakticky plnohodnotný elektrický vozík (obr. č. 5).

Výhodou oproti klasickému elektrickému vozíku s malými koly vzadu je, že pokud



dojde „štáva“, je možný jakýsi pohyb. Vše váží bez vozíku zhruba 17 kg (dojezd na aku. 12Ah 12 km, na aku. 17Ah je 22 km – opět papírové hodnoty), a tudíž lze lépe nakládat do auta, na rozdíl od klasického „elektrického“. Kola se na vozík nasazují velmi snadno, nasazením dojde i k zasunutí napájecích a ovládacích konektorů (obr. č. 6). Zde bych viděl možný problém. Pokud jsou kola (jejich středy) aretovány proti otáčení pouze oním napájecím konektorem, tak při rázech, které silné motory (např. při změně dopředu a dozadu) do vozíku posílají, může vzniknout závada. Tato kola již nejsou hrazená VZP ani z části, stojí zhruba 6000 eur. Sociální úřad může přispět 50 % a nadace Charty 77 prý maximálně 25 000 Kč. Takže nic, alespoň pro většinu vozíčkářů.

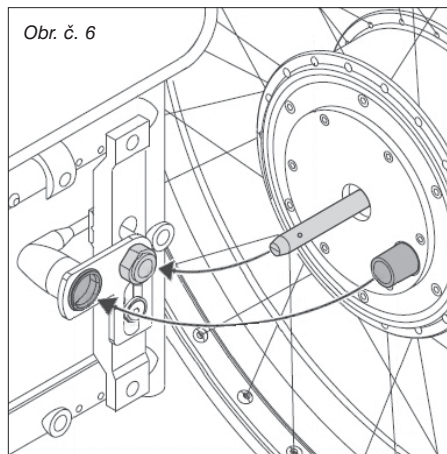

E-motion Konečně se dostáváme k podrobnějšímu hodnocení těchto kol (obr. č. 7). Používám je průměrně 13 hodin denně, zhruba 9 let, v létě i v zimě, za sněhu i deště. V první řadě je potřeba říci, že jsou v krátké době značně návyková. Nejen pro samotného vozíčkáře, ale i pro jeho okolí. Již není potřeba žádné pomáhaní do kopců, dlouhé tlačení, čekání na „louďy“ apod. Sada se skládá ze dvou kol, dvou akumulátorů, nabíječky a adaptéru pro montáž. Každé kolo uvnitř obsahuje silný bezkartáčkový neodymový motor, akumulátor, řídicí elektroniku s možností výběru jízdního režimu (pomalý, určený

do interiéru, a rychlý na ven) a nastavitelný senzor na ráfku. Nikde nic netrčí ani nevlaje (žádné kabely). Žádné převody a tření (žádné uhlíky do motorů), jde prakticky o věčný bezúdržbový motor. Nasazení kol na vozík je skoro stejně tak rychlé a snadné jako nasazení kol mechanických (obr. č. 8).

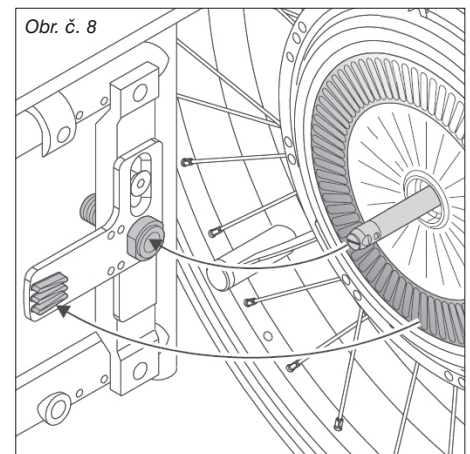

Tyto motory se před lety začaly používat v leteckém modelářství, pochopitelně v menším provedení. Mají velkou sílu (kroučící moment) a poměrně malé otáčky. Používají se v elektrických jízdních kolech, skútrech a elektromobilech. Funkci tohoto motoru je možné si představit zhruba tak, že chytíme běžný elektromotorek za osu (což je v tomto případě osa kola pevně fixovaná k vozíku) a přiděláme na napájecí kontakty malou baterii, stator se roztočí (v tomto případě celé kolo).

Počáteční dětskou nemocí těchto kol byly listové pružiny vracející obruč do původní polohy. Docházelo k častému praskání německé oceli. Více jak rok se to snažil výrobce řešit různými podložkami, až nakonec pružiny nahradil gumou. Praskání přestalo, ale obruče začaly jít ztuha a hůře reagovaly senzory. Po zhruba roce se to „vyčachtalo“ a nyní jdou perfektně.

V každém kole je snadno vyjímatelný (obr. č. 1) bateriový pack (akupack) 24V, 3.2Ah (je možné ho nabíjet i mimo kolo) s kontrolní elektronikou (nabíjecí a LED indikace).

Každý pack je uvnitř složen z 20 kusů NiMH akumulátorů (u posledního modelu M15 těchto kol byly nahrazeny lehčími Li-ion akumulátory) typu Sub-C (SC) 1.2V. Tyto akumulátory pocházejí také z leteckého modelářství, jsou malé a mají velkou kapacitu. Výrobce Alber byly použity neznačkové průmyslové. Cena jednoho packu (v každém kole je jeden) byla zhruba 15 000 Kč. Když ve VZP počítali životnost těchto packů, postupovali takto: životnost jakýchkoli NiMH akumulátorů je zhruba 1000 nabíjecích cyklů. Takže jedno nabití denně, to je ročně 365 cyklů. Životnost byla proto VZP stanovena na tři roky. Pokud akumulátor někdo opotřebuje dříve, musí počítat, že potřebuje dvacet kusů značkových SC (doporučuji značky Intellect nebo Enrichpower), mě přišly celkem na 2000 Kč. Akumulátory jsem slepil a spájel podle původního zapojení a složil akupack. Použil jsem akumulátory s větší kapacitou, než použil výrobce, takže kolo dojelo zhruba o 20 % dál. Objednal jsem proto druhou sadu akumulátorů do druhého kola. Ve finále mě přišla kvalitní repase obou akupacků na 4000 Kč.

Vzhledem k tomu, že bydlím v Praze, nelze se někdy špatnému terénu („kočičím hlavám“) vyhnout, a došlo k popraskání středů kol (opět kvalitní německý materiál). Oprava (ony 3 měsíce, co popisují v začátku článku) stála zhruba 30 000 Kč a z 90 % ji hradila VZP. To byly prakticky všechny závady za devět let denního ježdění, což považuji za velice dobrý výsledek.

Ještě pár slov k obutí těchto kol. Nedoporučuji hladké pláště 1", při celkové váze kol, vozíku a vozíčkáře by mohl nezpěvněný mokřý terén dělat problémy, ideální jsou 1 3/8" s hrubším vzorkem. Jako výplně pod pláště nejsou nejhodnější obyčejné duše, které se musí neustále lepit a dofukovat na možné maximum. Ideální jsou polyuretanové výplně (airfree innertubes) např. od firmy Kenda. Jejich pořizovací cena je sice zhruba kolem 1500 Kč za pár, zato vydrží mnoho let (používám je více jak 15 let k maximální spokojenosti). Po sjetí pláště stačí plášť vyměnit a výplně nechat. Není potřeba mít obavy z přílišné tvrdosti a „drcání“ při jízdě, nejsou tvrdší než plně nahuštěné jednopalcové duše. Zásadně nedoporučuji polyuretanové náhrady celých plášťů i duší. Nevydrží dlouho a po mírném ojetí sají vodu.

O zrušení zastoupení a vyřazení kol E-motion z číselníku VZP jsem se dozvě-

děl nedávno, když jsem potřeboval nové pogumované obruče. Pojišťovna reagovala překvapivě rychle a vstřícně (patrně noví zaměstnanci s novým přístupem k zákazníkům) a navrhla mi výměnu za celá nová kola Servomatic nebo Power Asist. Tato kola jsem však musel odmítnout kvůli výše zmiňované změně těžiště, která by vedla k pádům a zraněním. Obrátil jsem se na českého výrobce obručí, firmu Ageus, majitele firmy pana Papírníka, protože originální nové obruče by od firmy Alber stály 8000 Kč, a ten mi velice rychle obruče perfektně pogumoval. Nyní mají lepší povrch než nové od Němců. Pan Papírník po vysvětlení mé situace ihned zařadil pogumování do své nabídky a nyní je plně hrazeno VZP, kód ZP: 07/78098.

Závěrem bych chtěl říci, že i když je člověk řádně pojištěný a nedluží VZP ani korunu, musí si opravy kol E-motion momentálně platit ze svého. Může sice přistoupit na řešení VZP, výměnu kol za Servomatic nebo Power Asist, ale riskuje tak zranění. Ale proč, když se kola E-motion dále vesele vyrábějí? Individuální přístup u VZP rozhodně nehledejte. Kola E-motion mohou přesto jen doporučit, zvláště vozíčkářům ve městech. Pokud by někdo potřeboval poradit s repasí akupacků, může napsat na adresu salmonglass@seznam.cz. Jiří Salmon



Moje asistentka je pěkná pes...

POMOCNÉ TLAPKY o.p.s. asistenční psi pro zdravotně postižené

Pomocné tlapky o.p.s. je obecně prospěšnou společností, která chová, cvičí a předává asistenční psy zdravotně postiženým spoluobčanům. Ti tak mohou získat zdarma nejen přítele do nepohody, ale také neocenitelného pomocníka, který jim umožní nastoupit cestu k nezávislosti.

Přispějte na výcvik asistenčních psů zdravotně postiženým. Zasuňte dárcovskou SMS ve tvaru **DMS POMOCNETLAPKY** na číslo **87777**

Cena DMS je **30 Kč**, Pomocné tlapky obdrží **27 Kč**. Službu zajišťuje Fórum dárců.

www.pomocnetlapky.cz, tel: 724 007 779
POMOCNÉ TLAPKY o.p.s., V. Kratochvíla 1073, Starý Plzeňec, info@pomocnetlapky.cz



RUČNÍ OVLÁDÁNÍ AUT

Guidosimplex®

Individuální úpravy všech aut na ruční ovládání
– mechanická ovládání za nejnižší cenu
i moderní plně elektronická.

Prodej nových vozů Škoda s ručním ovládáním podle přání zákazníka za výhodných podmínek
Provádíme také další úpravy – plošiny, rampy, otočné sedačky.

Nabízíme produkty vlastní domácí výroby i největších zahraničních výrobců.

8 smluvních servisů po celé republice
Kontaktujte nás na telefonech
233 552 309, 283 852 945 nebo 602 162 556
www.iroa.cz iroa@volny.cz

IROA – HDC s.r.o.
Eledrova 718, 181 00 Praha 8

Český Krumlov se dá nejen projít, ale i osahat

Text a foto: Jindřiška Jelínková

Český Krumlov je město, kde téměř nikdy neutichá cvakot fotoaparátů a kde je pořád se na co dívat. Ti, kterým to nepřízeň osudu nedovolila, si však na památky mohou také sáhnout a vozíčkářům je umožněn vstup do prostor, kam se jindy nedostanou. Každoročně jim to umožňuje zdejší Kiwanis klub, který pořádá akci Den s handicapem, Den bez bariér. Letos se jich sem 11. září sjelo téměř 250 z celé republiky a také ze zahraničí. Nejvíce návštěvníků bylo s kombinovanými vadami, pak vozíčkářů a nevidomých.



Klientkám i jejich průvodkyním z domova v Pístině se Krumlov líbil.

Krumlovští mají s pořádáním akce už zkušenosti. Jejich cílem je to, aby každý handicapovaný, který sem v tuto sobotu přijede, objevil ten svůj kousek Krumlova. V nabídce byly speciální prohlídky zámku a barokního divadla. Samozřejmě už jsou prohlídky města pro vozíčkáře či nevidomé s doprovodem profesionálního průvodce, návštěva galerií a muzeí a pro ty, kteří si dovolí trochu adrenalinu, také jízdy na voru a raftu. Organizátoři nezapomněli ani na kulturní část dne, takže náměstí Svornosti už od jedenácté hodiny dopolední ožilo mnoha zajímavými programy.

Žlutá vládla městu

Letos prosvítlo město nejen sluníčko, ale také žlutá trička s logem akce, která měli na sobě jak účastníci, tak pořadatelé. Jak mi s nadsázkou řekly pořadatelky, tím, že loňské ošklivé počasí vyreklamovali, patřila letošní sobota opravdu krásnému počasí a dobré náladě. Původně jsem si plánovala, jak to všechno oběhnu a nafotím a pak jen sednu k počítači a napíšu reportáž. Úmysl jsem měla dobrý, ale nebylo vůbec v mých silách to všechno stihnout. Každou hodinu začínal program na jiném místě města a tak jsem bojovala sama se sebou, zda dát přednost prohlídce zámku nebo voroplavbě, anebo zda zůstat na náměstí a podívat se na program. Nakonec jsem běhala z místa na místo a snažila se aspoň částečně zachytit všechno to, co pořadatelé pro návštěvníky připravili. A nebylo toho věru málo.

S vozíkem až do zámku

Počínaje desátou hodinou začínala každou hodinu prohlídka jedné z tras v zámku a zahradě. Na každém rohu stáli pomocníci,

kterí lidem na vozíku pomáhali zdolávat schody. Pomocí těchto žlutých andělů si mezi mnohými prohlédli zámek i zahradu také klienti Domova pro osoby se zdravotním postižením z Pístiny. Jaroslava Šimáčková, Radce Foresová i Janě Strnadové, které se pohybují na vozíku, se výlet moc líbil. Spokojené byly i jejich průvodkyně. „Úžasná péče ze strany pořadatelů. Bez nich bychom se do těchto prostor nikdy nedostaly,“ pochvalovaly si. V klidu si prohlédly zámek a zahradu, zašly na oběd a ještě stihly odpolední skupinovou prohlídku města. A pokud něco samy nezvládly, přišla pomoc žlutých andělů. „Vypadáte jako od Student Agency,“ dělaly si legraci z pomocníků v žlutých trikách.

Na voru přes šlajsnu

Obě šlajсны byly v sobotu maximálně využité. Po Vltavě cestovali jeden za druhým nejen zdraví turisté, ale i ti, kteří by si to jen tak nemohli dopřát. Voraři se právě těmto cestujícím věnovali s obzvláštní péčí. Obsluhovat vor, který je stavěný přesně na to, aby se vešel do úzké šlajсны, však není nic jednoduchého. Přesto si jízdu, pochopitelně vsedě, mohli vyzkoušet i lidé, pro které je jinak jediným prostředkem k přemístění vozík. Šťěstí přálo i klientům Centra Stroom z Dubu u Prachatic, kteří o jízdu měli zájem, ale bylo obsazeno. Výprava, která si hodinu objednala, však nepřišla. Radost neznala mezí, a tak mávání a volání vodáckého pozdravu nebylo po celou cestu dost.



Nevšední zážitky si odnesla z voroplavby i výprava z Dubu u Prachatic.

Nevidomí si město osahali

Zprostředkovat Krumlov nevidomým pomáhal průvodce Stanislav Jungwirth. Z předchozích let ví, že město se dá vnímat i jinak než pouze očima. Nechával proto své svěřence sahat nejen na sgrafita a omítky, ale také na různé předměty, například na kliky dveří. Hodinovou procházku centrem města absolvovali i se slepeckým psem. Mezitím si na náměstí mohli zdraví lidé vyzkoušet jízdu na vozíku, chůzi s holí a zavázanýma očima anebo si jen

tak poslepu nalít vodu z láhve do skleničky či něco napsat. Eva Odehnalová z Prahy, která se specializuje na komunikaci se zdravotně postiženými ve státní správě a je sama nevidomá, jim k tomu přidala několik rad, zážitků a poznatků, jak se mají lidé k nevidomým chovat. Když jsem se jí pak ptala, zda půjde na prohlídku s průvodcem, odpověděla naprosto spontánně. „Uvidím,“ usmála se a šla si na chvíli sednout, aby si poslechla další program z pódia. Po ní právě nastupovali přátelé z Rakouska, kteří přivezli vlastní krátké divadelní představení. To, co je dů-

ležité, ale očím neviditelné, zase připomněly členky baletu na vozíčku či nevidomý zpěvák Raven.

Jak jsem se od pořadatelů dále dozvěděla, popud ke vzniku akce dostal klub od svého kolegy Radka Příbyla, který je také upoután na vozík. Jeho fotku najdete na titulní straně Průvodce Českým Krumlovem i pro handicapované, díky kterému mají vozíčkáři informace o památkách a pohybu v tomto nádherném a turisty tak obdivovaném městě jednodušší.

České dráhy pořídí desítky moderních nízkopodlažních motoráků a začnou odstraňovat bariéry v dálkové dopravě

Text: Miloš Pelikán, foto: Michal Málek

O tom, že lidé s těžkým tělesným postižením mají na železnici výraznou slevu na jízdném, bez problémů cestují rychlovlakem pendolino a coby průvodce s nimi může bezplatně jet i asistenční pes, jsme už ve Vozíčkáři několikrát psali. České dráhy ale chystají i potěšující novinky. Zároveň se však potýkají s několika závažnými problémy, které lidem se sníženou pohyblivostí cestování komplikují či vyloženě znemožňují. Dozvíte se o nich v následujícím rozhovoru, který nám poskytl tiskový mluvčí ČD Petr Štáhlavský.

■ Dle vašeho vyjádření pro týdeník Železničář „nás čekají desítky úplně nových vlaků. České dráhy kupují zbrusu nové motoráky, dvoudílné motorové soupravy a malé regionální pantografy“. A dodal jste, že „když se všechny modernizované a nové jednotky přepočítají na jednotlivé vagóny, uzavřou České dráhy letos kontrakty na 700 vozidel“. Kolik z nich je či bude bezbariérových? Všechny nové regionální soupravy budou konstruovány jako bezbariérové se sníženou podlahou. Stejná konstrukce se týká i velké části modernizovaných vlaků, například regionov, u kterých je vždy jeden z vozů nízkopodlažní.

Některé soupravy však samozřejmě budou mít tři nebo čtyři vagóny, takže celkový počet 700 vozů představuje menší počet ucelených vlakových jednotek. V nich bude pro vozíčkáře upraven obvykle jeden vůz, vybavený také bezbariérovou to-

lečkou. Tyto motoráky jsou využívány na desítkách regionálních tratí v Německu, kde je jich v provozu více než 400. Bezbariérová úprava je u nich samozřejmostí. Mimochodem, vozíčkáři se byli podívat na vůbec první prezentační jízdu těchto motoráčků v Jihlavě. Všechny vozy budou mít sníženou podlahu a bezbariérovou toaletu. Mezi jejich další výhody patří klimatizace nebo audiovizuální informační systém, který hlásí například zastávky.

Tyto motoráky jsou využívány na desítkách regionálních tratí v Německu, kde je jich v provozu více než 400. Bezbariérová úprava je u nich samozřejmostí. Mimochodem, vozíčkáři se byli podívat na vůbec první prezentační jízdu těchto motoráčků v Jihlavě. Všechny vozy budou mít sníženou podlahu a bezbariérovou toaletu. Mezi jejich další výhody patří klimatizace nebo audiovizuální informační systém, který hlásí například zastávky.

■ Jak informovala média, vlaky Regio Shuttle začnou v naší zemi jezdit koncem roku 2011. Kde je České dráhy hodlají nasadit?

Jsou určeny pro Vysočinu a Liberecký kraj. Na Vysočině půjde například o tratě Havlíčkův Brod – Jihlava, některé linky přitom povedou až do Kostelce u Jihlavy a do stanice Počátky-Žirovnice. Dále to budou i tratě Havlíčkův Brod – Žďár nad



Nízkopodlažní vlaky Regio Shuttle začnou v Česku jezdit už v příštím roce.

Sázavou – Křižanov; Křižanov – Velké Meziříčí; Žďár nad Sázavou – Nové Město na Moravě a Jihlava – Třebíč. O víkendech se motoráky Regio Shuttle mohou objevit na lince z Havlíčkova Brodu do Světlé nad Sázavou a Ledče nad Sázavou.

V Libereckém kraji s těmito vozy počítáme pro trasy Liberec – Tanvald – Harrachov (linka L1 integrovaného dopravního systému); Liberec – Černousy / Bílý Potok pod Smrkem (linky L6 / L61) a také u některých spojů na trati Liberec – Nové Město pod Smrkem – Jindřichovice pod Smrkem.

První vozy by měly být uvedeny do provozu v závěru příštího roku a celá série by měla být dokončena do závěru roku 2012.

V současnosti probíhá výběrové řízení na další čtyři motoráky pro tratě z České Třebové do Lanškrouna a z Pardubic do Hlinska v Čechách. Vítězný výrobce a typ vlaku bude znám do konce letošního roku.

Bezbariérových spojů je přes dva tisíce

Dle platného jízdního řádu je pro vozíčkáře připraveno více než 2100 vlaků, z toho 269 v dálkové dopravě. To je o 45 % více než loni. Jde přibližně o 28 % všech spojů vypravovaných Českými drahami.

aletou. Například nové pantografy sice budou mít všechny nástupní prostory v nižší výšce a umožní snadný nástup starším lidem nebo osobám se zdravotními problémy, ale vyloženě pro vozíčkáře bude upravena jen některá z nástupních prostor.

■ V Jihlavě se počátkem května představil nízkopodlažní motorový vůz Re-

■ **České dráhy také vyhlásily výběrové řízení na nákup nových patrových vlaků pro Středočeský a Moravskoslezský kraj. Jde o soupravy pro příměstskou dopravu. Budou tyto vlaky obdobou známých pantografů CityElefant, jimiž hodně cestují i vozíčkáři?**



Dostatek prostoru uvnitř a vstupní dveře na úrovni nástupiště: typické vlastnosti vagónu Regio Shuttle.

Dodavatel a typ vlaku budou známy až po ukončení mezinárodní soutěže. Naše požadavky na tyto soupravy jsou podobné jako na CityElefanty. Z pohledu vozíčkářů tak nové vlaky nabídnou obdobný komfort cestování. Budou mít sníženou podlahu na úroveň moderních nástupišť, budou vybaveny nástupní rampou nebo plošinou a bezbariérovou toaletou. A budou také klimatizované. Tyto patrové vlaky se objeví na tratích z Prahy do Benešova a z Ostravy do Mostů u Jablunkova.

■ **Zatímco příměstská a regionální doprava je vozíčkářům stále dostupnější, dlouhodobě neuspokojivá situace je u dálkové přepravy, tedy u rychlíků. Zájem vozíčkářů o cestování vlakem v posledních letech výrazně roste, ale počet částečně či zcela bezbariérových vagónů řazených do rychlíkových souprav stagnuje. Antonín Blažek, náměstek generálního ředitele ČD pro osobní dopravu, přitom odmítá modernizaci zastaralých hydraulických plošin v letitých vagónech. Změní České dráhy tento postoj?**

Máte pravdu. K výrazné výměně vozidel a zlepšení komfortu došlo zejména v regionální dopravě, zatímco dálková za těmito změnami zaostává. To se netýká jen vozíčkářů, ale všech cestujících. České dráhy ale mají plány na modernizaci současných rychlíkových vozů a také na nákup zcela nových souprav pro dálkovou dopravu.

U dosud používaných vozů, včetně

bezbariérových vagónů vyráběných na sklonku 80. let v tehdejší NDR, předpokládáme rozsáhlou modernizaci zahrnující kompletní změnu interiéru. Ovšem dílčí rekonstrukce stávajících plošin, které by byly s největší pravděpodobností za několik měsíců demontovány, by představovaly

plytvání penězi, které by pak chyběly na důležitější vylepšení vlakových souprav. Projekt na modernizaci těchto vozů je zatím ve fázi přípravy a může doznat změn. Až bude definitivně schválen, tak ho samozřejmě představíme veřejnosti.

V dálkové dopravě máme i určitou slibnou perspektivu. Do provozu byly uvedeny řídicí vozy k motorovým soupravám, které již jezdí na rychlících z Rumburku do Kolína a na spěšných vlacích mezi Trutnovem a Kolínem: jsou zčásti určeny i pro přepravu cestujících a mají bezbariérovou toaletu a plošinu pro nástup. Byla také zahájena výroba řídicích vozů pro klasické soupravy, které by měly být vybaveny pro cestování vozíčkářů a se kterými se počítá i pro některé rychlíky.

■ **Na jaře jste v týdeníku Železničář uvedl, že pro dálkovou přepravu nakoupíte už v příštím roce úplně nové vlakové soupravy. Kolik jich bude a budou aspoň některé vagóny bezbariérové?**

O nových vlakových soupravách pro dálkové spoje opravdu uvažujeme. Právě se zabýváme ekonomickým hodnocením takového projektu. Standardní součástí vlaku bude vůz upravený pro cestování vozíčkářů, podobně jako je to v pendolinu. Počet těchto souprav a vozů zatím nelze odhadnout.

■ **Do starších regionov, které jezdí ve všech krajích, jste loni začali dodatečně instalovat rampu umožňující vozíčkářům snadný nástup ve stanicích a na zastávkách s nižším nástupišťem. Dle vašeho sdělení měly být do konce prvního čtvrtletí 2010 takto vybaveny úplně všechny regionovy. Některé tyto motoračky však stále jezdí bez rampy, a tak se do nich vozíčkář na mnoha „zapadlých“ zastávkách nedostane. Napravíte to?**

Máte pravdu. Dodávka ramp do regionov se zdržela a již jsme ji urgovali. V současnosti pomůcka chybí u 38 souprav z první série a u 7 trojdílných regionov. Věříme, že výrobce tuto situaci rychle napraví.

■ **Sice pomalu, ale přece jen pokračujete v osazování bezbariérových toalet eurozámkem. Na kterých nádražích jste ho instalovali v posledních týdnech? A kde se eurozámek objeví do konce roku?**

České dráhy spolupracují při instalování zámků fungujících na euroklíč především s Evropským institutem pro udržitelný rozvoj a s Národní radou osob se zdravotním postižením. Předali jsme jim seznamy stanic vhodných pro instalaci eurozámků. Aktuální informace o zavádění těchto pomůcek na veřejná místa, včetně železničních stanic, tedy mohou poskytnout obě zmíněné instituce, které nesou odpovědnost za celý projekt.

Eurozámký u toalet

První eurozámek instalovaly České dráhy předloni v březnu: byla jím osazena bezbariérová toaleta na nádraží ve středočeských Strančicích. Následovaly Mariánské Lázně a Rumburk. Od letošního ledna jsou toalety s eurozámkem na nádražích v Benešově, Poděbradech, Senohrabech, Kolíně, Příbrami, Dobřichovicích, Lysé nad Labem, Vlašimi, Kladně, Zruči nad Sázavou a Čerčanech. Od 12. května slouží vozíčkářům WC s eurozámkem ve stanici Jindřichův Hradec. Pomůcku chtějí České dráhy zavést ve všech krajích.

■ **Pavel Halla, tiskový mluvčí Správy železniční dopravní cesty, problémy vozíčkářů na bariérových zastávkách a nástupišťích komentoval v Pardubickém deníku takto: „Co se týče vozíčkářů, je povinností dopravce zajistit jejich nástup (v místech, kde není nástupištní hrana v rovině s nízkopodlažní jednotkou).“**

Tím dopravcem jsou samozřejmě na většině tratí České dráhy. Jak hodnotíte výrok pana Hally? Pokud by měl pravdu, logicky by to znamenalo, že České dráhy by měly i nadále provozovat mobilní zdvihací plošiny ve více než 80 stanicích. Vy ale chcete,

aby se o plošiny začala starat SŽDC... Vzhledem k tomu, že plošiny jsou dosti poruchové a zejména ve večerních hodinách se k nim špatně shání obsluha, je pro vozíčkáře důležité co nejdříve tento spor vyřešit. Mobilní plošiny na nástupišťích určené pro nástup vozíčkářů jsou zejména ve velkých stanicích, kde již často působí více dopravců než jen České dráhy. A počet soukromých vlaků bude ještě stoupat. Například v jízdním řádu 2011 začne na trati z Liberce působit společnost Vogtlandbahn a své vlaky mezi Prahou a Českým Těšínem plánuje společnost RegioJet. Je tedy logické, aby plošiny v těchto velkých stanicích sloužily všem dopravcům, a ne jen Českým drahám. Proto jsme přesvědčeni, že je přirozené, aby byly v majetku SŽDC stejně jako nástupišť, která slouží všem dopravcům. V menších stanicích a zastávkách, kde plošiny obvykle nejsou, pak jezdí či brzy začnou jezdit nízkopodlažní vlaky nebo vlaky vybavené plošinou.

■ Loni váš generální ředitel oznámil, že České dráhy připravují koncepci osobní

přepravy s názvem „Vize 2012“. Ta počítá s doplněním železniční dopravy o autobusovou divizi a taxislužbu pro cestující, kteří vystoupí z vlaku a budou se chtít dostat do vzdálenějšího místa. Letos na jaře pak některé deníky informovaly, že ČD budou v krajích provozovat dotované autobusové linky navazující na vlakové spoje. Kde a kdy hodláte tuto službu zavést? A budou autobusy a taxíky aspoň zčásti bezbariérové?

Projekt autobusové dopravy ČD je zatím stále ve fázi příprav a zvažování možných koncepcí. Termíny ani způsob řešení autobusové dopravy tak zatím nebyly naší společností schváleny. Zatím tedy nelze hovořit o konkrétních lokalitách, linkách nebo typech motorových vozidel.

■ V polovině června začala platit druhá aktualizace jízdního řádu. Přinesla nějaké zásadní změny pro cestující na vozíku?

Kde získáte informace

Pro dotazy ohledně cestování vlakem v Česku i zahraničí je určena nonstop zákaznická linka 840 112 113 a e-mailová adresa info@cd.cz. Vhodný spoj snadno najdete za použití vyhledávače na stránkách www.cd.cz. Tamtéž (konkrétně v oddílu „Vlakem po ČR“ v rubrice „S ČD bez překážek“) jsou zveřejněny souhrnně zpracované informace pro vozíčkáře.

Celkově je v něm minimum změn, a tudíž i málo novinek souvisejících s přepravou vozíčkářů. Lze zmínit náhradu starších vlakových souprav za nové, bezbariérové. Například na trati z Prahy do Berouna byl rozšířen počet spojů obsluhovaných soupravami CityElefant. Větší změny nastanou až s novým jízdním řádem 12. prosince.

Pozn. red.: K cestování vlakem se vrátíme v příštím čísle Vozíčkáře. Chystáme do něj rozhovor s tiskovým mluvčím Správy železniční dopravní cesty. A zkusíme zjistit, jak se k cestujícím na vozíku chovají soukromí dopravci.

Potřebuje Praha revoluci? Podívejte se na web

Andrea Beláňová

Hlavní sál kina BIO OKO se v pondělí 30. srpna zaplnil diváky, kteří nepřišli jen za kulturním zážitkem, ale i za těmi, jež by rádi o hlavní město pečovali v dalších letech: kandidáty na pražského primátora. Premiéru tady měl krátký dokument *Prague needs a revolution* reflektující problematiku bezbariérovosti v Praze.

Je slunečné, ale studené odpoledne. Do začátku promítání je daleko, kavárna BIO OKO se už ale pomalu plní zvědavými návštěvníky i novináři, vozíčkáři i chodícími. Uvolněná atmosféra panuje, i přesto, že se musí odvolat plánovaná tisková konference. Zástupce ředitelky organizace Asistence, o. s., Erik Čipera vysvětluje, že se porouchala plošina pro přesun vozíků ze schodů dolů k sálu. Na akci tohoto typu problém dosti zásadní. „Ptali jsme se na servisu, kdy by mohla být plošina opravena,“ dodává mediální asistentka organizace Lada Brunová, „a dostali jsme odpověď, že v pátek.“

Tato „úsměvná“ příhoda je jen drobnou ilustrací toho, s jakými problémy se (nejen) hendikepovaní každodenně potýkají. Městská hromadná doprava v Praze jim situaci rozhodně neulehčuje. Jak zazní hned v začátku filmu *Prague needs a revolution*, člověk, který se chce po Praze pohybovat na vozíku, musí být především dobrý plánovač. Osmnáctiminutový dokument Tomáše Škrdlanta a Asistence, o. s., konfrontuje diváky s otázkami, které mohou mít někteří tendenci přehlížet. O to tedy lépe, že v hledišti zasedli i ti, kteří by rádi třímali vládu nad městem v době nadcházející. Diskuse s kandidáty na primátora hlavního města Prahy slibovala mnoho zajímavého.

Veřejné debaty se zúčastnili Jiří Dienstbier mladší (ČSSD), Markéta Reedová (VV), Zdeněk Tůma (TOP 09), Petr Hán (ODS), Petra Kolínská (SZ) a Marián Hošek (KDU-ČSL). První otázku dostali od moderátora Radka Musílka všichni společnou: „Jak na vás film působil?“ Větší váhu než osobním dojmem snad ale můžeme připsat shodným vyjádřením, že problematika bezbarié-



Premiéru filmu znepříjemnila technická závada, všichni si ale poradili. Foto: Petr Hrubý

rovosti pronikne do předvolebních programů všech zastoupených politických stran. Politici představitelé se sice neshodli na datu možné změny tristní situace pražského metra, příslib detailnějšího propracování návrhu řešení se ale objevil několikrát. Doufejme, že výše jmenovaní na svůj slib nezapomenou, i když osobní zážitek z jízdy po hlavním městě na vozíku si tentokrát odnesl jen Zdeněk Tůma, vylosovaný samotným publikem.

Na dokument *Prague needs a revolution* se můžete podívat na tomto odkaze: <http://www.youtube.com/user/AsistencePraha/#p/a/u/0/J1w-VR8a0ME>. Dozvíte se mimo jiné, jak vznikl název filmu a na jakých místech by revoluce přesně měla proběhnout.

Bylo Temno, že by i Jirásek koukal

Temno není jen Jiráskův historický román, o kterém jste slychali v hodinách literatury. Temno je i celonoční šifrovací hra, které se budete chtít příští rok zúčastnit.

Moje povědomí o Temnu by se dalo shrnout do následující věty. Je to celonoční šifrovací hra pro vozičkáře s mozkiem, pořádaná Domovem pro mne. Celou noc se toulat po Brně, hrát si a přitom se tvářit, že u toho používám mozek. To je výzva. Jediné, z čeho jsem měla trochu obavy, byly právě ony šifry. Nevyluštíš = nepohneš se z místa.

Na Temnu soutěží vždy dvojice. Zpravidla vozičkář a choďák. To proto, aby to „nepohneš se“ nenásledovalo i po „vyluštíš“. Akce se ovšem mohou zúčastnit i zdraví, chtějí luštění šifer. Jedinou podmínkou je, že jeden z dvojice musí cestu absolvovat na vozíku.

Každému hráči přijde zpráva s informací, kde Temno začíná. Esemeska nás nasměřovala na vyhlídku u Biskupského gymnázia. Výhled pěkný, to ano. Ještě více jsme však ocenili blízký přístřešek, protože dříve, než přišly šifry, dostavil se déšť. Přidala se také duha, což jistě přispělo k poetičnosti večera. Už méně poetická byla nutnost hledat pláštěnku. Jako první jsme ji lovily v báglu a jako první navlékaly, jelikož jsme jako první vyluštili první šifru. Myslím, že se směle můžu přihlásit o podíl na vyluštění této šifry. Šlo však spíše o to, že mi čmáranice vzniklá spojením nejbližších bodů připomínala kozu nebo nějaké rohaté zvíře. Pak už jen stačilo vzpomenout si, v jakém názvu se vyskytuje podobné zvíře, a směr Kraví hora byl jasný.

Když jsme dorazily na Kraví horu, už se lehce stmívalo. A to bylo dobré pro další program. V plánu totiž bylo pouštění létajících lampionů. Je opravdu pěkné sledovat, jak svítící lampion letí vstříc tmavé obloze. Toť důkaz, že Temno není pouze o šifrách. Poté co jsme se dostatečně nabažily pohledu na noční oblohu, šly jsme na ulici Pellicovu. Zde se odehrávala další šifra. Autor této hádanky Vrutus využil architektonické rozmanitosti domů v ulici, zkombinoval je s čísly popisnými a dokonale tím zmátl většinu soutěžících. Ač jsem se opravdu snažila tuto šifru pochopit, nepodařilo se. Nemít schopné kamarády, stojím na té Pellicově dodnes. To bych si ale pak ve Trojce nelámala hlavu nad filmovou šifrou a na dopravním hřišti v Lužánkách bych nejezdila tam a zpátky. S přibývajícimi hodinami se dostavila únava. Tento stav však lehce rozehnaly další šifry. Mě osobně velmi zaujala také ohňová show, která byla efektní a ve tři ráno rozhodně neobvyklá.

Celé Temno bylo pro mě obrovským zážitkem. Známa místa zahalená tmou se stávají tajemnými. Můžete sledovat, jak se město v noci mění, můžete si prostě užít to, že postupujete k cíli, zatímco ostatní spí. Až s odstupem opravdu oceňuji ten červnový večer, který začal deštěm, přehoupl se v noc plnou nečekaných okamžiků a skončil na Špilberku východem slunce.

Všechno jako by do sebe krásně zapadalo. Všechny šifry vyluštny, přemlouvání unavených očí, aby ještě chvíli vydržely, funguje. Nechci si nechat ujít ani minutku toho výjimečného dne. Tak jak mi šlo přemlouvání vlastních očí, podvědomě přemlouvám organizátory, všechny lidi, co se mnou byli, i ty, co to prošli: Přijďte příští rok. Chci tu šifrovací noc zažít znovu.

(lb)

7 ZAHÁJENÍ SEZÓNY **19.00**

ČT Slavnostní vyhlášení realizovaných oprav Divadla BARKA díky podpoře Statutárního města Brna, Nadace symfonického orchestru Chamartín a Nadace ČEZ.

7 DIVADLO JÁRY POKOJSKÉHO **19.10**

ČT **LIMONÁDOVÝ JOE aneb zabijácká suita**

Limonádový Joe jak ho neznáte! Integrovaný amatérský divadelní soubor Divadlo Járy Pokojského uvádí inscenaci původní divadelní hry z roku 1944. Chrabří pistolníci, ohnivé ženy a neomylné kolty.

„Když střílí Limonádový Joe, netřeba volat lékaře!“ Dobrovolné vstupné bude věnováno na pobyty postižených o. s. Archa community <http://archa-community.cz/>

9 BAHAR SULTANA SHOW **17.00**

SO Čeká vás dvouhodinový orientální taneční program v podání skupiny Bahar Sultana z Trenčína (SK). Hosty večera bude i brněnská taneční skupina Raks Sultana. www.bahar-sultana.com
Blíží informace: Sooraya@centrum.sk.

10 3. RECESISTICKO-TANEČNÍ **18.00**

NE **VEČER – MOZAIKA**

Orientálně taneční divadlo MAHLEESH, o. s., s hosty: Demairt, Cyranovy boty www.mahleesh.cz

18 kompoTovaný večer **19.30**

PO **BARDO a Dorota BAROVÁ**

Večer taneční skupiny Bardo, host Dorota Barová (Tara Fuki). www.bardodance.wordpress.com

15.10.–26. 10. 2010 XII. ROČNÍK MEZINÁRODNÍHO FESTIVALU SOUČASNÉHO TANCE A POHYBOVÉHO DIVADLA NATRIKRÁT

19 Marta Poláková (SK) **20.00**

ÚT **HLADKÁ HRANA**

Taneční divadlo. www.natrikrat.cz

23 Filigrán (CZ) a Tomáš Vtípil (CZ) **20.00**

SO Současný tanec. www.natrikrat.cz

26 H. Arenbergerová (CZ), **20.00**

ÚT **T. Steyaert (B), A. Synková (CZ) WAIT, WAIT, WAIT**

Orientálně taneční divadlo MAHLEESH, o. s., s hosty: Demairt, Cyranovy boty www.mahleesh.cz

Kromě Bezbariérového divadla BARKA jsou další představení a výstavy v rámci festivalu Natříkrát v dalších prostorách Domu pánů z Kunštátu, kavárny Trojka, Café99 – sledujte plakáty, webové stránky Natříkrát!

25 INTEGRA TANČÍ S... **19.00**

PO PS Cyranovy boty uvádí večer věnovaný derniéře představení Bílý holoubek a premiéře představení Forma a Tvar v režii Jitky Semotamové. www.cyranovyboty.tw.cz

BÍLÝ HOLOUBEK

Tančí: Miša Zikmundová, Gabriela Hradská, Zdeněk Titl
Zpívá: Kateřina Eichlerová, Martin Baláz

FORMA A TVAR

Tančí: Bohdana Kalinová, Mila Vašíčková, Miša Zikmundová, Michal Chronek. Hudba: Bedis a spol.

Bezbariérové divadlo BARKA kulturní zařízení Ligy vozičkářů Svatopluka Čecha 35a, 612 00 Brno-Královo Pole, tel.: 541 213 206

e-mailové rezervace: barka@ligavozic.cz

Čeny vstupenek od 30 do 200 Kč. Držitelé průkazů ZTP a ZTP/P zdarma.

Naši činnost podporují:

B | R | N | O  **MINISTERSTVO KULTURY**

COLOSSEUM

program

... a vy, diváci, kteří k nám chodíte...

Finále celostátního pěveckého festivalu Nad oblaky se uskuteční v pátek 22. října

Talentům mohou v Redutě Moravské filharmonie Olomouc fandit i vozíčkáři.

Pozoruhodnou novinkou mezi kulturními akcemi pro zdravotně postižené lidi je pěvecký festival *Nad oblaky aneb Každý může být hvězdou*, který pořádá společnost ProMancus. Patronát nad ním mají oblíbení zpěváci Monika Absolonová a Alan Bastien. Kmotrou je modelka a herečka Kateřina Kornová. Soutěží se ve dvou kategoriích: jednotlivec a skupina. „Po uzávěrcce evidujeme asi stovku nahrávek, z nichž porota, ve které jsou i patroni festivalu, vybere účastníky finále,“ informovala Simona Součková, ředitelka soutěže.

Přihlásit se mohli zájemci s tělesným a mentálním postižením od 15 let. Mezi jednotlivci převažují mírně ženy nad muži. U kapel je to naopak: ryze pánských se-

skupení je šest, zatímco dámské skupiny jen tři. O finále, které se uskuteční 22. října v Olomouci, stojí také pět smíšených a jeden dámský pěvecký sbor. Zhruba třetina přihlášených lidí se zpěvu věnuje pod vedením speciálních pracovníků nebo v múzických školách.

„Už nyní jsme rozhodnutí, že v příštím roce soutěž otevřeme i mladším talentům. Napadlo nás to, když se přihlásila i jedenáctiletá Věrka Patočková – snaživá dívka, která ráda vystupuje,“ vysvětlila Součková. A dodala, že festival má dva hlavní záměry: podpořit umělecké ambice lidí s postižením a přesvědčit veřejnost, že i mezi nimi jsou potenciální hvězdy pop-music.

Ve výstavním prostoru Reduty Moravské filharmonie Olomouc se diváci mohou

těšit nejen na pěvecké a hudební výkony finalistů, ale i na vernisáž maleb a kreseb lidí s postižením. Samotný festival totiž doplňuje výtvarná soutěž, do níž bylo přihlášeno více než osmdesát děl. Jejím patronem je sochař a malíř Kurt Gebauer. „V zadání jsme měli techniku – malbu a kresbu, žádná jiná omezení nebyla. Některá díla vystihují nesplněná přání, přišlo i krásné divadelní lepoporelo,“ uvedla Simona Součková.

Seznam finalistů obou soutěží je zveřejněn na stránkách www.nadoblaky.cz. Tamtéž lze najít i aktuální informace o olomouckém finále. Na dotazy odpoví ředitelka festivalu na tel. čísle 724 148 092.

(mp)

Renata Pinkasová ve své knížce nehází flintu do žita

Druhou knížku letos vydala vozíčkářka Renata Pinkasová. Báseň *Odpověď*, kterou na ukázkou otiskujeme, může posloužit jako její výstižná charakteristika. Nejen literární kritik, ale i náročnější milovník poezie totiž *Vůni života* snadno vytkne jednoduché rýmy, banální témata nebo fádní přímočarost sdělení bez jakýchkoli metafor či symboliky.

Ale Pinkasová nepíše pro fajnšmekry a nemá přehnané literární ambice. Tvoří pro svou potěchu. A zároveň se básničkami snaží povzbudit obyčejné lidi, kteří se stejně jako ona vyrovnávají se zdravotním postižením a hledají v životě záchytné body. Autorka je nachází v běžných věcech, jako je povídání s přáteli, vzpomínky na dětství či ráno v lese. Nebo třeba „prázdná pláž / brzy po ránu. / A ty se ptáš, / ptáš na nirvánu. / Chladná voda, / kolem oblázků. / Není škoda / žít bez lásky?“ (Z básně *Ráno na pláži*.)

Samozřejmě že je, chce se odpovědět na položenou otázku. I pod dojmem z *Vůně života*, protože básně v téhle sbírce mají svou vnitřní opravdovost. Rýmy i nerýmované reflexe jsou sice prosté, leckdy až naivní, ale zároveň upřímné. A občas svěží jak krůpěj rosy v ranní trávě: „Narodí se nové ráno / mám ještě rozezláno / a už na zahradě vítám den. / Jabloni hladím kmen.“ (Z básně *Neskutečná krása*.) Šestapadesátiletá rodačka z Horažďovic, která dodnes pobývá na Prácheňsku, prostě hraje se čtenářem férovou hru. Co má na srdci, to vtělila do svých básní.

Uvěříte jí i apel v básni *Víra*: „Pomoz si sám, člověče, / dřív, než život uteče. / Žij se sebou v míru, / najdi svoji víru.“ Zvláštní pozornost si v knížce zaslouží tematicky sjednocené cykly *Moje pády* a *Zpověď*. V nich dává Renata Pinkasová nahlédnout do svých pocitů a zážitků souvisejících s roztroušenou sklerózou. S nemocí se matka dvou dospělých dětí potýká drahnou řádku let: vleklé zdravotní potíže, postupná ztráta zraku, nevlídná doktorka, pády nejen ze schůdků u obchodu, to vše se odráží ve zmíněných cyklech. „Bývám tolik unavená,“ přiznává autorka

v básni *Zpověď*, ale hned dodává: „Pak uklouznou / a zlomím si krček. / Teprve teď / je po legraci. / Je to zvláštní / ale teprve teď / začínám / život vychutnávat.“

Knížka *Vůně života*, kterou si Renata Pinkasová opět vydala vlastním nákladem, navazuje obsahem i grafickou podobou na její loňskou prvotinu *Čas mládí a hledání, Čas zráni a nacházení*. Znovu jde o nevelkou kazetu, z níž si čtenář vyjme svazek kartónových listů propojených nýtem. A každý list opět zdobí fotokoláže na přírodní a rodinné motivy.

Novou sbírku básní si můžete objednat na e-mailové adrese vydavatelstvi@roska.eu či na telefonu 266 712 511. Pořídíte ji za 100 korun (+ poštovné). Část výtěžku je věnována Unii Roska.

(mp)

Odpověď

Jeden oblastní kritik mě rozcupoval na tisíc kousků. Nejsm ani trochu jeho typ, řekl mi zpod svých fousků.

Spontánní lyrika v dnešním světě?

Všechno před vámi už řekli jiní. Zapomněla jste se na kometě? Zamrzla v napadaném jíní?

Odpovím vám vcelku jednoduše. Nemám ráda vulgaritu. To, co píšu, píšu z duše.

Je to o lásce a o pocitu.



Jak těžce postižený Ital strčil do kapsy celý svět

Hned při listování touto knihou si možná vzpomenete na texty jiného, pražského vozičkáře. Konkrétně na podobně zajímavé a podobně humorné cestovatelské zážitky Aloise Wokouna. A kdyby se **Vittorio Cavini, autor knížky Světem na vozíku**, mohl s Álou setkat, asi by rychle zjistil, že toho spolu sdílejí víc. Třeba celoživotní vitalitu a sny z dětství, které oba dokázali proměnit ve skutečnost. Tělesné postižení pro ně znamenalo jen velkou překážku, která se dá zdolat.

Zatímco Wokoun byl obrnár, nezvanou společnicí Caviniho se stala roztroušená skleróza. Pojednal o ní hned ve druhé kapitole, aby si čtenář mohl udělat představu o tom, jak důležitý je pro něj vozík či berle. Zjištění, že natrvalo onemocněl, bylo pro Caviniho, náruživého televizního dokumentaristu, bolestné. Přiznává: „Ta zpráva mě zasáhla jako rána do žaludku.“ A dodává, že ještě hůř na tom byla manželka,

kteřá „potřebovala velmi mnoho času, než diagnózu strávila a dokázala mou nemoc akceptovat. Mezitím jsme se chovali tak, jako by o nic nešlo. Věděli jsme, že musíme počítat s mnoha omezeními, ale měli jsme pevné předsevzetí, že budeme dělat vše, co bude jakýmkoliv způsobem možné. A to právě děláme! Já mám nadto předsevzetí, že budu žít nejméně 150 let. Jestli toho věku nedosáhnou, pak to tedy bude smůla.“

Na dalších stránkách Cavini dokazuje, že by darované desítky let určitě nepromarnil. Dozvíte se, co zažil na kolečkách v indickém paláci, jak se dostal z dun na saharské poušti, proč chtěl vidět záhadné sochy moai na Velikonočním ostrově nebo jak vyhrál v Las Vegas vikinskou přílbu. Zajímavé postřehy vytěžil i z toulek po rodné Itálii. A troufl si dokonce na výlet do svého nitra: v kapitole „Ty jsi ale idiot!“ servíruje pozoruhodný rozhovor se sebou samým.

Ještě jednu důležitou „věc“ mají zmiňovaní světoběžníci společnou. Oddanou a čínorodou manželku. „Život se Silvii byl a je skvělý. Nuda je slovo, které neznáme. Přesto mě naposled překvapila, když už jsem měl za sebou sedmdesátku. Začala psát básně! A jsou to velice pěkné básně,“ podotýká Cavini v kapitole *Silvie, paní mého života*.

Ve svých příhodách a zamyšleních italský vozičkář zúročil nejen cestovatelské zážitky, ale i bohatou novinářskou praxi. Člověka až zamrzí, že v knížce najde jen zmínku o jeho interview se slavnou herečkou Sophií Lorenovou či režisérem Vittoriem De Sicou.

Brožovanou knížku *Světem na vozíku*, kterou loni vydalo nakladatelství H+H, si můžete objednat na e-mailu vydavatelstvi@roska.eu či telefonu 266 712 511. K dostání je za 225 Kč (+ poštovné).

(mp)

Klinika pro pelikány

(úryvek z knihy *Světem na vozíku*)

Kolem Miami a Fort Lauderdale je národním sportem rybaření. Všude je vidět ryby, které po zlomek vteřiny víří vzduchem. Vždy, když rybář prudkým trhnutím dostává svou kořist na břeh. To je okamžik, na který čekají pelikáni. Vypadají, že čekají jen na to, jak rybářům uloupit kořist, aniž by si uvědomili, co se může stát. Když pelikán chňapne po rybě, spolkně totiž i hák a vlasec.

Proto tam mají pro pelikány kliniku. Tuto stanici první pomoci, jak by se dalo říct, zařídilo několik zvěrolékařů v přístavu v Miami. Je financována z vlastních prostředků, z darů a ze vstupenek návštěvníků. Pacienti si ji platit koneckonců nemohou. Jediný zásah prováděný na klinice je ten, že se pelikánovi vytáhne ze žaludku hák. To není právě jednoduché. Nejdříve se udělá rentgenový snímek, zbytek už záleží na rukou. Protože je zapotřebí malých rukou, jsou to především děti, které se pokoušejí trápeným ptákům pomoci. Ne vždy bývá zásah úspěšný.

Většinou jsou to sami rybáři nebo námořníci, kteří přinášejí pelikány na kliniku. Kolikrát se však stane, že zraněný pelikán najde cestu na kliniku sám. To aspoň tvrdí místní lidé.

Návštěva kliniky byla opravdu zajímavá. Pro mne ale taky značně namáhavá, protože jsem mezi tolika pelikány nemohl jezdit na vozíku. Vzal jsem si proto berle, ale ta námaha se vyplatila. Když na to vzpomínám a prohlížím si fotky, vidím nesčetné pelikány, jak nanejvýš udiveně pozorují muže s berlemi.

Knihu TEREZKA aneb Život s dětskou mozkovou obrnou napsala maminka postižené dcery

Dětská mozková obrna může zaskočit každou rodinu. Podle statistiky ohrožuje nebezpečí DMO 7 z 1000 narozených dětí. Nikdo dopředu neví, které to budou. Jak včas rozpoznat nebezpečí? Jak se nenechat odbýt frázemi? Kam se obrátit o pomoc? Jak vybrat asistentku? Jaké pomůcky vám usnadní péči? Jak se nezbláznit z emocí?

Nejen na tyto otázky reaguje brožura, velmi citlivě napsaná jednou z maminek, která již takto postižené dítě vychovala do školního věku. Má tedy všechny zkušenosti, ale i tvůrčí předpoklady stvořit dílo, v němž jsou rady součástí jejího intimního příběhu, a tedy v souvislostech.

Tak může být knížka nejen itinerářem nemoci,



ale i povzbuzením a inspirací pro každého budoucího i současného rodiče.

Důležitá rada č. 1 – nenechat zpochybnit svůj rodičovský instinkt. A takových důležitých rad nabízí knížka ve vašich rukou mnoho. Ne formou suchého výčtu instrukcí co dělat, když..., ale prostřednictvím osobního vyprávění skutečného příběhu autorky. Knížka, v níž spontánně vylíčila své zkušenosti, je tu proto, aby ostatní rodiče s podobným osudem nemuseli tápat na každém kroku.

Nejen tuto knihu můžete objednat na www.vsechnyknihy.cz.

(ji)

Vážená redakce Vozíčkáře,

rád bych vám popsal problém, který se mezi lidmi s postižením příliš neřeší. Já jsem byl ale nucen se touto věcí zabývat více než rok. Po amputaci nohy mě po čtrnácti dnech převezli na doléčení do jistého zdravotnického zařízení. Když jsem se z psychického i fyzického důsledku amputace „otřepal“, začal jsem se zajímat o to, co bude se mnou dál. Ošetřující personál i sociálního pracovníka jsem žádal o zaslání žádosti o mechanický invalidní vozík a protézu, ale od všech se mi dostávalo jednotné odpovědi: „Máte dluh u VZP a do vyrovnání tohoto dluhu nemáte vůbec na nic nárok.“ Mé finanční prostředky pokrývají jen základní potřeby, protézu jsem si nemohl dovolit a při pomýšlení, že budu do konce života jen s postarším vozíkem, mě jímala hrůza. Kdo jiný by mohl nalézt fundované řešení než moje zdravotní pojišťovna? Jenže ortel dvou pracovnic za přepážkou zněl: „Je bez náro-

ku na vozík a protézu, má u nás dluh.“ Už jsem se pomalu smiřoval s představou, že zbytek života „odskáču“ na jedné noze. A až zcela náhodou mi někdo pověděl, že v našem malém městě pomáhá Centrum pro postižené.

Napsal jsem tam a za měsíc přišla zpráva: „Zjistili jsme, že váš dluh u VZP nemá vůbec vliv na poskytnutí zdravotních kompenzačních pomůcek.“ Tak vidíte, zdravotní personál i sociální pracovníci k tomu nejpovolanější (ve zdejší pobočce VZP) jsou vám schopni svou nevědomostí už tak nelehký úděl ještě ztížit. Teď už vím, že ani dluh u zdravotní pojišťovny není překážkou nároku na užívání pomůcek v případě postižení.

Jiří Honek, Krnov
(lb)

I love London – Miluji Londýn

Podívat se do Anglie bylo vždycky mým velkým snem, a tak pokaždé, když tam někteří mí spolužáci jeli, jsem jim záviděla. Věděla jsem, že moje přání, jet se učit anglicky přímo do Londýna, bude velice obtížné zorganizovat, a upřímně jsem ani moc sama nevěřila, že se mi to někdy podaří. A přece se mi to, s vydatnou pomocí Nadace pro rozvoj vzdělání se sídlem v Praze, mých rodičů, asistentky Lucky a spousty dalších lidí, letošní léto povedlo.

Že opravdu letím do Anglie, mi docvaklo, teprve když se s námi letadlo odlepilo od země. Moc jsem se těšila a to jsem ještě netušila, co mě tam čeká za zážitky...

Jen co jsme vystoupily v Londýně z letadla, poznala jsem, že něco tu bude jinak. Z letadla mě sice snášeli na podivné židli, ale do následujícího vlaku mi naprosto automaticky nachystali plošinu a stejně tak do červeného double-deckru (anglický pátrový autobus). Když se Lucka šla zeptat pana řidiče, jestli jede směrem, který potřebujeme, a jestli můžeme nastoupit s vozíkem, pan řidič zareagoval pro nás naprosto nečekaně – začal se omlouvat, že ještě nevysunul plošinu, protože mě neviděl.

Do Greenwiche, do areálu školy a residence v jednom, jsme dorazily až pozdě večer, a tak jsme jen dostaly pokoj (velký, kompletně bezbariérový, s prostornou koupelnou a kuchyňkou), dozvěděly jsme se ty nejdůležitější informace a šly jsme spát. Následujícího dne mě totiž čekal můj první den ve škole, seznámení se školou, ale hlavně kupa nových lidí.

Ráno jsme poměrně brzo vstaly a vydaly se na snídání, protože jsem už v devět hodin psala rozřazovací test na úroveň znalosti angličtiny. Přišly jsme před jídelnu a nějaký student nám hned ochotně, jakoby

automaticky, podržel dveře. Jen co si mě všimli kuchaři, už se ke mně jeden hrnul, aby mi vzal táč s jídelm, a takhle to probíhalo pokaždé. Jídelna byla moderně vybavená a celkem prostorná, jen tam na můj vkus bylo moc stolů. Trošku jsem tam překážela, když ale někdo chtěl projít, protáhl se a ještě se mi omlouval, že se musím posouvat.

Jak už jsem říkala, vždycky jsem se moc chtěla do Anglie podívat a při té příležitosti si zlepšit angličtinu, takže jsem byla natěšená na každý okamžik, co tu strávím. Ale přece jenom tu byla jedna věc, které jsem se trochu bála, a to jak mě přijmou spolužáci, protože z Česka jsem měla pár ne moc příjemných zkušeností v novém kolektivu. Už na rozřazovacích testech jsem ale pochopila, že moje obava byla naprosto neopodstatněná. Nikdo na mě nekoukal, že bych byla něco zvláštního – právě naopak, hned několik lidí se se mnou dalo do řeči. Nejdříve jsem měla trošku problém přepnout na angličtinu. Abych pravdu řekla, byla jsem z toho trochu vylekaná, ale teď, s odstupem času, vím, že je to jenom o odvaze se rozmluvit.

Odpoledne po testu jsme se s celou skupinou nováčků vydali na procházku Greenwiche, abychom věděli, kde co je. Greenwich je krásná okrajová část Londýna s typickou anglickou architekturou, přesto tam všude byly krásné nájezdy, většina schodů se nějak dala objet a tam, kde to nešlo, se hned nabídl pár mladíků, že pomůžou.

Večer jsme pak zamířily do nedaleké hospody (o které jsme se dozvěděly z doprovodného programu), kde se každé pon-



Bára před monumentem Stonehenge
Foto: archiv Báry Antonovičové

dělí večer setkávali studenti ze školy, aby si popovídali. Většina studentů má totiž školu jen čtyři hodiny ráno, nebo odpoledne, a tak škola připravuje doprovodný program, který nabízí denně zhruba tři aktivity – většinou kino nebo divadlo, muzeum nebo galerii, kino nebo divadlo a o víkendech, kdy není škola, nějakou exkurzi do jiného města či k památce. Většina těchto aktivit je placená, ale já jsem na ně chodila, protože to byla skvělá příležitost, jak se poznat s novými lidmi a hlavně mluvit anglicky. Hned při příjezdu jsem se ptala, jestli se můžu zúčastnit všech aktivit i s vozíkem, a bylo mi řečeno, že v tom nevidí problém, že se případné problémy operativně vyřeší. A opravdu to tak bylo. První sobotu nabízel výlet do Stonehenge a já jsem si říkala, že bych ho ráda viděla na vlastní oči, když už jsem v té Anglii. Zašla jsem za jedním z organizátorů a řekla jsem, že bych měla zájem jet, jestli by to šlo. Šlo to, domluvili jsme se, že mi stačí i s asistentkou jeden lístek, a dokonce kvůli mně přebjedenal autobus, aby měl plošinu.

Další den jsem zamířila na svou první hodinu. Třída byla sice ve druhém patře, ale to nevadilo, protože ve škole byl výtah a na každém patře bezbariérový záchod.

Přišla jsem do třídy, kde sedělo už pár mých spolužáků, a po chvíli jsme se začali bavit. Bylo na nich vidět, že můj vozík nějak vůbec neřeší, a já jsem z toho byla v sedmém nebi. Většina z nich sice rozhovor nezačala sama, ale nikdy se mi nestalo, že by se se mnou bavili s nějakým odstupem, bylo to prostě normální. Pak přišel náš učitel, mladý, nefalšovaný Angličan s přízvukem, kterému jsem první půl hodiny absolutně nerozuměla. Říkala jsem si: „On mluví anglicky? Nebo jak?“ Vzápětí jsem ale zjistila, že je to o zvyku, a když jsem si jeho angličtinu naposlouchala, bylo to už mnohem lepší.

Když jsme se po pár dnech sžily se školou a já jsem potkala nějaké kamarády, rozhodly jsme se, že se pojedeme podívat do centra Londýna po muzeích a památkách. Na zastávce metra kousek od školy jsme nasedly a za chvíli jsme vystupovali

před Big Benem. Všechny autobusy v Londýně mají plošinu a všechny zastávky v Greenwich jsou také bezbariérové, ale ve středu města je to o dost horší, tam nejsou bezbariérové zastávky skoro nikde, protože je to ta nejstarší část metra. Na ostatních je poměrně dost schodů, ale vždy se najde někdo, kdo pomůže. Co se týče jízdného, vozíčkáři na krátkodobé návštěvě nemají slevu, až při trvalém pobytu minimálně tři měsíce jezdí i s asistentem zadarmo. Jinak se ale vyplatí si pořídit Oysterkartu, s kterou se ušetří 50 % z ceny jedné jízdy.

Do centra na památky jsme se vypravily celkem třikrát, abychom viděly vše, co je při návštěvě Londýna potřeba, a myslím, že se nám to podařilo. Navštívily jsme i pár muzeí, která byla zdarma a bezbariérová. Výstavy byly velmi hezky udělané a dokonce i interaktivní, jen bylo škoda, že

jsem na jejich prohlídku neměla dost času.

Londýn mě naprosto uchvátil svojí atmosférou, architekturou, bezbariérovostí, ale hlavně společností a jejím chováním. Díky ní jsem se totiž vždy cítila vítaná, a ne jako někdo, kdo vyčnívá. Tam jsem zapadla i se svými odlišnostmi. Je to pocit, který se nedá popsat, to se musí zažít.

Když jsem do Londýna přijela, jeden ze zaměstnanců školy mi řekl, že na následujících čtrnáct dní nikdy nezapomenu. A měl pravdu, tyhle dva týdny byly pro mě něčím naprosto výjimečným, co si budu pomatovat navždycky. Byla to pro mě i příležitost zjistit, že ne všude berou vozík jako velký problém. Na tohle a na spoustu dalších věcí bych možná nikdy nepřišla, kdyby mi spousta lidí nepomohla a já jsem do Anglie neletěla. Ještě jednou díky moc!

Bára Antonovičová

Dvanáct dní jsem byl Krétanem

Chci se se čtenáři podělit o své pozitivní zkušenosti se zahraniční dovolenou absolvovanou letecky letos v srpnu na mechanickém vozíku. Na Krétu mě cesta zavedla již před pěti lety, a to na sever do Malie (přístání v Iraklionu). Letos jsem naplánoval cestu na divočejší, zemitější a turisty příliš nezaplňený jih. Přistáli jsme na severu ve městě Chania a autobusem se vydali po pobřeží do města Rethimnon a pak směřovali vyprahlým, hornatým, ale divokým vnitrozemím (včetně úžasné soutěsky Kotsifou Canyon) do letoviska Plakias. Jen pro pořádek – jihočeská léty prověřená cestovní kancelář dodržela slíbené podmínky, na letištích jsou na vozíčkáře připravení a krétská řidiči ochotně pomohou. Hotel Aliantos Beach sice bezbariérový není (úplně bezbariérový je Garden), ale koho by porazily dva schody. :-). Vyskytne-li se problém, delegát vše na místě řeší.

Na Krétě jsem si zamiloval vše – moře, hory, teplo a vánek na pobřeží, přírodu zkoušenou prudkým sluncem (udivila mě divoká levandule rostoucí všude podél cest a na rumiškách jako plevel), výborné jídlo i přátelskost Kréťanů. Žijí na různých, zdola zdánlivě těžko přístupných kopcích. Pláže nejsou přeplněné, klid tu neruší žádné hlučné turistické atrakce jako vodní skútry, lyže, létání nad mořem na padáku apod. Zkrátka ráj. Ale všude se stává, takže za deset let bude zřejmě tato oblast k nepoznání... Na leccjaké pláži je i koberec natažený k moři, aby vozíčkář neza-

padl do písku nebo oblázků, obojí je možné v této oblasti najít. Jen se v Plakiasu nezálekněte písku šedé barvy, na někoho může dělat dojem, že je moře špinavé. Zato ve dva kilometry vzdálené Soudě naleznete příjemnou oblázkovou pláž a typickou restauraci s modrými dřevěnými židlemi, vynikající krétskou kuchyní a příjemnými lidmi – zřejmě rodinný podnik.



Cestuji hodně a rád se o své zkušenosti podělím nebo se dozvím o někom s podobným zájmem.

Michal Pospíšil, pospmichal@email.cz

Trochu jiná máma - proč to má těžší?

Když žena s handicapem otěhotní, musí často překonávat nejen bariéry svého postižení, ale je nucena také bojovat s předsudky okolí. Bohužel nejen laici, ale nezdědka také zdravotničtí pracovníci jí kladou další překážky, místo aby jí poskytli potřebnou podporu a pochopení. Právo na nerušený soukromý a rodinný život je zaručeno KAŽDÉMU Listinou základních práv a svobod 23/1991 Sb., konkrétně

v čl.10. Stejně tak má každý právo na adekvátní péči, včetně případné léčby neplodnosti a aplikace metod asistované reprodukce, pokud toto potřebuje, a to bez ohledu, má-li taková pacientka nějaký handicap či nikoli. Realitou je ale fakt, že české porodnictví, a společnost vůbec, bohužel stále s rodiči s handicapem příliš nepočítá a ještě méně si ví rady např. s maminkami, jejichž postižení je výrazněj-

ší. Situace se sice s léty postupně zlepšuje (relativně hodně se zlepšila např. péče a služby pro ženy sluchově handicapované), nicméně spousta problémů stále zůstává nedeřešena.

Celý text Mgr. Kateřiny Vítové najdete na: <http://www.azrodina.cz/3952-trochu-jina-mama-proc-to-ma-tezsi>

Zdroj: www.azrodina.cz

(ji)

Kola a kolečka na startu v Lounech

Text a foto: Alexandra M. Videmannová – almavi©

První červencová sobota se v Lounech nesla ve znamení všech kol. Od časných ranních hodin bylo možné na uzavřené trati spatřit tricyklisty, kolečkové bruslaře, atlety na speciálních koloběžkách a především handbikery. Ostré sluneční paprsky, teplota okolo 33 °C ve stínu, náročná trať a hlavně výborná podpora diváků, to všechno čekalo na aktéry jednoho ze závodů seriálu European Handbike Circuit (EHC).



Pekelná časovka

Závodníci kategorie handbike startovali dle momentálního pořadí výsledků průběžného pořadí jednotlivých kategorií v seriálu EHC, od posledního po nejlepšího. Závodníci, kteří zde tvořili nováčky a dosud žádný závod EHC neabsolvovali, byli v příslušné kategorii řazeni na začátek startovní listiny. Místní požárníci se snažili ještě těsně před závodem vodou trochu zchladit sluncem rozžhavený asfalt silnice; vždyť vozíčkáři s přerušenou míchou jen těžko mohou ovlivnit svoji tělesnou termoregulaci a doslova v tropických teplotách jsme měli strach o jejich zdraví. Ale závodníků, kteří to vzdali, byla opravdu jen hrstka. Závod naštěstí probíhal na zcela uzavřené trati bez provozu motorových vozidel, kde takřka na každém kroku hlídkovali dobrovolníci, kteří nedovolili, aby se na trať dostal někdo, kdo tam nepatří. I když návštěvníci fandili „našincům“, co bylo v jejich silách, nakonec se na „bednu“ vítězů v časovce

119 závodníků z 19 zemí světa

Již od pátku se do krásného historického města Louny sjížděli handbikeri evropské špičky, obohaceni o zvučná jména ze Spojených arabských emirátů, Ománu, Izraele, Libanonu nebo Kanady. Na celkové startovní listině ve všech kategoriích EHC i vložných mezinárodních závodů tricyklistů CP, v jízdě na koloběžce a na kolečkových bruslích se objevilo 119 jmen závodníků z 19 zemí světa. Přesně v 10 hodin byla z Komenského náměstí, které obklopile asi dvě tisícovky diváků, odstartována časovka jednotlivců. Po půlminutových intervalech se na trať vydal každý sportovec a v ukrutném vedru se musel poprat s poměrně těžkou tratí o délce 15 km, kde nechybělo ani padesátimetrové převýšení. „Kvalitnější konkurence je snad jen na paralympijských hrách,“ hlásí do mikrofonu Radovan Šabata, hlavní organizátor a předseda pořádajícího klubu ASK Elna Počerady, a pokračuje „na startu dnes uvidíme i několik paralympijských vítězů a úřadujících mistrů světa.“ V jiném jeho vstupu se dozvídáme: „V západní Evropě na handbiku jezdí více než 10 000 lidí, tak bylo jen otázkou času, kdy se jednotlivé federace spojí a vytvoří sérii závodů a mistrovství. Je to splnění snů nás všech, kteří se kolem federace motáme. Letošní závod je opět zařazen do závodu seriálu EHC. Světová cyklistická federace UCI bude je neúspěšnější závodníky body UCI, které umožňují hendikepovaným sportovcům start na světových šampionátech či na paralympijských hrách,“ doplňuje Šabata, velký propagátor integrace zdravotně hendikepovaných mezi nepostižené a naopak.

mezi handbikery dostal jen Ivan Dvořák (kat. MH1.1), který byl bronzový. Vavříny nejvyšší si odnesli v kategorii MH1.1 Andreas KIEMES (Německo), MH 1.2. Wolfgang SCHATTAUER (Rakousko), v nejpočetnějších kategoriích W+MH2 Anna OROSOVÁ (Slovensko) a Edward MAALOUF (Libanon, jezdící ale za SOPUR Achilles The Netherland), W+MH3 Rachel MORRIS (Velká Británie) a Vico MERKLEIN (Německo), W+MH4 Andrea ESKAU (Německo) a Franz NIETLISPACH (Švýcarsko). Mezi tricyklisty zvítězili Mark HOMAN (Nizozemí) a Mario SELBITZ (Německo).

Na seznamu závodníků nechybělo ani 20 českých železek v ohni, a to z řad hanbikerů i tricyklů. Za zmínku jistě stojí výkon Stanislava Bízy, který v nejvíce zastoupené kategorii MH3 skončil na 8. místě ve vynikajícím čase 28:03 min., následován 11. Švehlou, 15. Šulcem, 16. Mošničkou, 17. Petřivalským a 20. Fabiánem. V kategorii MH2 se pak seřadili Tománek na 13. místě, Antal 15., Hrabica 24. a Liška na 27. místě. Další skvělý výkon zaznamenal v kategorii MH1.2 Martin Kovář, který před zraky své rodiny dojel na pěkném 5. místě, následován 6. Foltýnem a 7. Boháčkem. V MH1.1 skončil na krásném 3. místě Ivan Dvořák s časem 51:38 min. a Kuchta na místě 5. Než projel cílem poslední závodník časovky, z mikrofonu se linul opět Radkův hlas s pozvánkou na odpoledne: „Nenechte si ujít kritérium, kdy startují všichni po jednotlivých kategoriích pohromadě. Z pohledu diváka jde o velice atraktivní závod. Většinou se bojuje kolo na kolo až do závěrečného sprintu. Postižení sportovci do toho jdou naplno a uvidíte, že jejich nasazení si rozhodně nezadá s výkony zdravých kolegů.“

Vložené závody

Jak již je v Lounech zvykem, v rámci integrace se nikdy závody handicapovaných neobejdou bez závodů pro širokou veřejnost či jiných závodů zdravých sportovců. I letos v tom handbikeři a tri-cyklisté nezůstali sami. Souběžně s vrcholovou sportovní akcí totiž proběhly na stejné trati také Mezinárodní závod v jízdě na koloběžce a otevřený závod v jízdě na kolečkových bruslích. Z 6 zemí se na trati předvedlo 50 koloběžkářů a asi desítky inlajnistů. Přesto že jsem byla již minulý rok svědkem mistrovství Evropy v jízdě na koloběžce, nestačila jsem žasnout nad různými inovacemi, kterými některé „kolobrny“ prošly. Množství přihlízejících lidí vidělo velikou atrakci v podobě nejrůznějších tvarů malých i velkých koloběžek a především přehlídku různých aerodynamických postojů jednotlivých závodníků, které chvilkami připomínaly maratónský běh, jindy cirkusovou atrakci či ladné baletní představení. Nakonec zvítězil Ladislav PROVOD (PSP KK Plzeň), který v celkovém čase 43:06 min. projel trať o délce 2,06 km celkem 11x, stejně jako první v cíli v kategorii kolečkových bruslařů, kde zvítězil Jan PECKA (KSB Liberec) v čase 43:31 min. I když se závod inlajnistů až do posledních metrů vyvíjel napínavě, byl pro mne trochu zklamáním, protože do Loun tentokrát mnoho „profíků“ nepřijelo.

Tricyklové drama

Na stejné trati technicky náročného kritéria se odpoledne od 17 hodin bojovalo nejdříve o pohárový titul na tricyklech. Také letos se na startu objevili nejen naši reprezentanti, ale o své body do SP přijeli bojovat i závodníci z Dánska, Nizozemí a Německa. Ani odpolední tropické vedro neodradilo tricyklisty, kteří ihned po startu mohutně dupali do pedálů svých strojů. O velký rozruch se postaral český závodník Václav Vokůrka, který tak urputně bojoval o druhé místo (které by mu zaručovalo nominaci v reprezentačním týmu), až několik metrů před cílem utrpěl hrozivě vypadající pád přes řídítka. Jakmile se z nejhroššího otřepal, dokázal projet cílem ještě na 3. místě. Další body do SP získali také A. Armstarková, P. Opl a I. Kolínská. Pro vítězství si v této kategorii dojel Mario SELBITZ (Německo) před Josefem WINKLEREM (ČR – Spastic Handicap) a již zmíněným Vokůrkou (ČR – SKS Tricykl Blatná). „Všichni jsme velmi nadšení přátelskou atmosférou a kvalitním závodem, který je v Lounech již tradičně naprostou samozřejmostí, a pořadatelům zcela jistě patří velký obdiv a dík za pozvání,“ řekla dojatá Hana Kolínská (šéfka SKS Tricykl Blatná).

Žhavé kritérium

Další se na startovní čáru s hromadným startem postavili handbikeři, startující v divizích A, F a ženy Open (závod se jel na 40 minut a 1 kolo), a o 55 minut později i v divizích B, C a muži Open (jel se na 1 hodinu a 1 kolo). Sama přizná-



vám, že jsem byla slunečními paprsky i v tuto pozdně odpolední hodinu totálně uvařená, a to jsem jen chodila po trati a fotila. V duchu jsem si říkala, jak je možné, že vozíčkáři a vozíčkářky jsou schopni naplno makat do ručních pedálů neuvěřitelnou silou a své stroje pohánějí k takřka kosmickým rychlostem. Ze všech stříkal pot a většina z nich ani hadičky připojené k barelům s vodou nepouštěla z úst. Z trati zněly výkřiky v nejrůznějších jazycích jako: „Kolik ještě minut? Vodůů!!! Už nemůžu! Já snad umřu...“ Jedinou výjimkou byl Francouz Joel Jeannot, který se po celý závod usmíval. Když jsem se v cíli ptala, proč má tak skvělou náladu, když ostatní jsou téměř polomrtví, odpověděl: „Slunce miluju, i když jezdím za Francii, pocházím z Martiniku, kde je slunce všudypřítomné. I když tu byla tradičně velká konkurence a během závodu tzv. neznáš bratra, teď si to s kámoši konečně zaslouženě užijeme a dáme pivko...“ Na otázku, co vše má již za sebou a jestli chodí do nějaké práce jako většina našich hochů sebevědomě dodal: „Kolo je pro mě vším a živí mě. Po úrazu, který mě upoutal na vozík, jsem díky němu začal nový život. Na kontě mám několik vítězství z mistrovství světa i Evropy, jsem několikanásobným mistrem Francie. Z paralympijských her v Sydney jsem přivezl zlatou medaili, z Atén pak stříbro a zlato. Mezi nejceněnější vzpomínky na zlatou medaili patří závod, který se uskutečnil v rámci Mistrovství světa v atletice v roce 2003, které se konalo ve Francii na Stade de France. Atmosféra s 60 000 diváky byla fakticky nepopsatelná.“ Joel ale hned obrací list a dodává: „Dneska bylo opravdu extrémní počasí a takové horko v evropských závodech moc nepotkáte. Podmínky ale byly na startu pro všechny stejné a neexistují mezi námi rozdíly. Cením si ale všech, kteří na startu byli, a všichni si zaslouží respekt, že závod dokončili. Ta obrovská skupina handicapovaných, kteří nemají žádné sportovní úspěchy ani medaile, přispívá k popularitě a propagaci tohoto sportu a možná jsou mnohdy důležitější než my, medailemi ověnění.“

A mně nezbyvá, než Joelovi dát za pravdu, vždyť výkony všech handbikerů v tom vedru byly opravdu neuvěřitelné a nadlidské. Na závěr opět přehled všech zlatých medailistů: kategorie MH1.1 Andreas KIEMER (Německo), MH 1.2 Wolfgang SCHATTAUER (Rakousko), v nejpotečnějších kategoriích W+MH2 Anna OROSZOVÁ (Slovensko) a David FRANEK (Francie), W+MH3 Rachel MORRIS (Velká Británie) a Bernd JEFFRÉ (Německo), W+MH4 Andrea ESKAU (Německo) a Walter EBERLE (Švýcarsko). Ani naši se v odpoledním kritériu neztratili. Martin Kovář (MH1.2) získal bronz, stejně jako Ivan Dvořák (MH1.1), na 5. místě skončil Kuchta, 6. Boháček, 10. Tománek, 16. Antal, 23. Hrabica a 26. Liška. V MH3 se na 8. místě umístil Švehla, 9. Bíza, 13. Mošnička, 15. Petřvalský, 16. Šulc a 18. Fabián.

Skupina B zůstává naší ligou

Od začátku června se sjížděli basketbaloví reprezentanti do Brna, aby společně pracovali na svém budoucím úspěchu. Tedy obsazení jednoho ze dvou prvních míst na domácím šampionátu, což by znamenalo vytoužený posun do elitní skupiny A.



I Míra Šperk, rozehrávač národáku, může občas narazit...

Od počátku byly patrné značné výkonnostní rozdíly mezi pěti hráči působícími v zahraničních soutěžích a pěti startujícími v domácích podmínkách. Výjimkou byl Marek Šrůtka, který ze zdravotních důvodů předčasně opustil svoje italské angažmá a trávil spoustu času na nejrůznějších zdravotních testech.

Během přípravy nás potkala jedna dobrá a jedná špatná zpráva. Díky té dobré jsme zjistili, že byl nově oklasifikován minimální handicap nadějnému pivotovi Lukáši Hartigovi, který tak mohl plnohodnotně rozšířit naše řady. Ta špatná nám dala vědět, že z působení v reprezentaci odchází jeden ze dvou jednobodových hráčů Jirka Vrba. A právě tato zpráva odstartovala naše střídací martirium.

V přípravě jsme absolvovali tři mezinárodní turnaje. Domácí Future Cup byl pro nás prvním setkáním s mužstvem Nizozemí, kdy jsme předvedli velmi dobrou hru a v závěru prohráli jen o několik málo bodů. Zažili jsme také jedno klopýtnutí, které pro nás mělo být prvním mementem, a tím byla prohra s rakouským týmem. Neuvěřitelně podobné to bylo i v dalších dvou turnajích. V Německu jsme znovu předvedli vynikající výkon v zápase s Holandskem a prohráli jsme o jediný koš. Zato s podceňovaným Lotyšskem jsme utrpěli porážku. A do třetice na turnaji ve Vídni jsme ve skupině hladce porazili našeho švýcarského postupového rivala, abychom s ním podobně hladce prohráli v turnajovém finále. Všechny prohry vykazovaly shodné prvky, tedy málo účinnou obranu, velké množství ztrát míče a dalších nevynucených chyb a velké problémy s překonáváním soupeřovy osobní obrany nebo soustředěné obrany našich podkošových hráčů.

Snažili jsme se tyto činnosti nacvičovat a velkou nadějí pro nás bylo výrazné zlepšení nového reprezentačního rozehrávače Míry Šperka, který jednoznačně přerostl neuzdraveného Marka Šrůtku. Díky němu jsme byli schopni dopravit balón

na polovinu soupeře i proti opravdu tvrdé osobní obraně. Velkým příslibem bylo také zlepšování křídelního hráče Zbyňka Sýkory.

Než jsme se nadáli, byl tu vstupní zápas ME, kde jsme narazili na soupeře z Rakouska s tím, že je co oplácet. Před vstupem do turnaje jsme bohužel museli vyslechnout „Jobovu zvěst“. Evropská federace pozměnila pravidla a Zbyněk Sýkora nemohl nastoupit s téměř odsouhlasenou úpravou klasifikace z 2,0 na 1,5 bodu. Pouhého půl bodu ho vyřadilo ze základní pětky, kam se společně s našimi pivoty (4,5 bodu) a Mírou Šperkem (2,5 bodu) na rozehrávce nevešel, i když protějšší křídlo František Šindelář má nejnižší možnou klasifikaci (1,0 bodu). Součet bodů všech hráčů na hřišti je totiž při soutěžích ME pouhých 14,0 bodu. Museli jsme se tedy spolehnout na Jardu Náhlíka, který měl podle původní koncepce hrát výrazně méně minut. Přitom bylo od začátku jasné, že v případě vyfaulování nebo zranění našeho jediného jednobodového hráče budeme muset stáhnout ze hry hráče z tria našich podkošových krajánků Adama Erbena, Petra Tučka nebo Ondřeje Plisku, kteří představují naši základní herní

sílu. Podobný problém byl i na rozehrávce, kdy nutnost střídání znamenala zařazení Marka Šrůtky, kterému zdravotní problémy ubíraly na výkonnosti i na sebevědomí. Hráčem, kterého jsem zatím nezmiňuji, je Martin Zemánek, čtyřbodový hráč, který má být variantou za jednoho z pivotů. Martin je velmi rychlý na vozíku, ale brzdí ho střelecká nejistota a nováčkovské chyby.

S Rakusy jsme tvrdě bojovali a po většinu zápasu dotahovali jejich nevelký náskok. Těžce jsme láтали díry v obraně a ani střelecká úspěšnost nebyla zdaleka ideální. Nicméně jsme ovládli poslední čtvrtinu a nakonec jsme dovedli zápas do vítězného konce. Ale předvedená hra byla značnou výstrahou. Druhý zápas byl pro nás utkáním s favority z Holandska. Doufali jsme, že naše těsné výsledky z přípravy jim vtisknou do hlav alespoň nějaký respekt, ale oni jej dokázali přetavit ve velké odhodlání a naprostou koncentraci. Posílení o dva hráče působící v zámoří byli naprostými pány na hřišti a vyhráli nad námi výrazným výsledkem a velmi zaslouženě. Jejich hra byla pozoruhodně kreativní, dokázali



Na střelejšího Petra Tučka se prostě dosáhnout nedá.

hrát rychle i pomalu, předvedli úspěšnou střelbu zpod koše i ze střední vzdálenosti a každý hráč na hřišti byl nebezpečný našemu koši. Zároveň v obraně úspěšně eliminovali naše dlouhé hráče a my jsme se s prohrou bohužel velmi brzy smířili.

Jako bychom šetřili síly na utkání se Slovinskem. To má poskládaný tým úplně jinak než my, pod košem mají hráče 4,5 a 3,5 bodu, což jim umožňuje křídelní hráče se 2,0 nebo dokonce 2,5 body. A právě tyto křídelní hráče jsme nebyli schopni ubránit. Chybami v obraně jsme umožňovali dobré střelecké pozice, čehož hráči z Balkánu, tradičně výborní střelci, bezchybně využívali. Naštěstí pro nás nasbíral jejich ústřední rozehrávač velmi brzy čtyři fauly a musel být střídán. Této skutečnosti jsme využívali a také díky změnám v obraně jsme se dostali zpět do sedla. Po návratu jejich rozehrávače do hry jsme bohužel znovu znejistili a minutu za minutou jsme sváděli bitvu, kdy jsme s velkým úsilím dali koš a vzápětí díky chybě nebo zaváhání v obraně jsme jednoduše inkasovali. Rozhodovalo se až v koncovce, kdy jsme v klíčových okamžicích nedokázali proměnit svoje šance a prohráli jsme o pouhé dva koše, když naši soupeři dokázali využít i trestné hody takřka beze zbytku.

Tím se bohužel rozplynuly naše postupové ambice, což psychice našeho týmu rozhodně nepomohlo. A to nás čekalo utkání s Chorvatskem, se soupeřem podobné síly, které na nás hrálo

velmi podobně. Díky zatažené obraně nedovolovali našim pivotům zaujmout obvyklé střelecké pozice a naopak sami stříleli s velkou úspěšností i ze střední vzdálenosti. Ve třetí čtvrtině jsme museli stahovat už dvouciferné manko, což se nám díky přeorganizování obrany dařilo. Poslední čtvrtinu jsme znovu hráli koš za koš a nebyli jsme schopni odpoutat se od soupeře. Znovu jsme byli přinuceni hrát koncovku a znovu jsme v klíčových okamžicích střelecky zaostali za soupeřem. Tentokrát jsme prohráli ještě menším, pouze dvoubodovým rozdílem.

Tato prohra nás odsoudila k souboji křížem o sestupové patro do skupiny C. Hrozivá situace nás naštěstí neparalyzovala a utkání z nejslabšími účastníky z Portugalska jsme přesvědčivě vyhráli, podobně jako poslední utkání o sedmé místo s Rakouskem.

Turnaj jsme tedy ukončili o pět míst níže, než jsme doufali. Byť naše klíčové prohry byly velmi těsné, předvedli jsme světu a hlavně sami sobě, že skupina B zůstává i nadále naší ligou a nezbyvá nám než v ní bojovat dál. Dokud nenajdeme a nevyškolíme další, hlavně nízkobodové hráče, nemůžeme na strmý výstup vzhůru pomýšlet.

Kompletní přehled výsledků najdete na www.wbasket.cz.

*Text: Zdeněk Škaroupka,
trenér národního týmu basketbalistů na vozíku
Foto: David Bernard*

Nenapadlo mě, že můžu sportovat

Text a foto: Eva Houserová

Chytrá pětadvacetiletá slečna, která ví, zač je toho v životě loket, a přesto se na svět usmívá. Když byla malá, ještě po něm běhala. Dnes po něm drandí na elektrickém vozíku. Jana Stárková dokončuje vysokoškolské studium na Husitské teologické fakultě Univerzity Karlovy a našla si superkoníčka: floorball, tedy česky florbal. A především o něm byl náš rozhovor.

■ Jak si vás florbal našel?

Pohybové aktivity my vozíčkáři třetího stupně moc nemáme a ty sportovní jsou nám už úplně vzdálené. Ani mě ještě před několika lety nenapadlo, že budu sportovat. Stalo se to díky facebooku. Před rokem a půl jsem se na Vánoce rozešla s přítelem. A protože jsem se tím pádem víc zdržovala doma, vrhla jsem se na tuhle sociální síť. Tam se mi ozvala kamarádka, kterou jsem už asi šest let neviděla. A ona že vede florbalový klub. A že prý shání nové hráče, tak ať přijedu. Tak jsem se tam vydala, oni mi přivázali na ruku hokejku a už jsem v tom lítala. Na sedm let starém vozíku. Všichni kroutili hlavami, na čem to ještě jezdím. Takže jsem si musela sehnat lepší, mobilnější, ale taky o dost dražší.

■ Čím vás tenhle sport dostal?

Je to kolektivní sport, který rozvíjí soběstačnost a zapojuje nás víc do normálního života. A samozřejmě je to i rehabilitace, po hodině a půl tréninku vás bolí celé tělo. A ta sranda, kterou tam zažijeme, taky není od věci.

■ Kolik je u nás mužstev nebo spíš družstev, protože jste smíšená parta?

Čtyři týmy. Ve Zlíně, v Janských Lázních a dva v Praze. Funguje to tak tři roky, teprve předloni u nás vznikla liga. Letošní ročník ligy je už třetí.

■ To je dost málo. Můžete situaci porovnat se zahraničím?

Třeba v Holandsku mají čtyřstupňovou ligu a dohromady na osmdesát týmů. Nebo v každém větším německém městě jsou minimálně dva týmy, mají tam čtyřcítiletou tradici. U nás je to ještě v plenkách.

■ Jak často trénujete a kdy máte turnaje?

Trénink je jednou týdně a čtyřikrát do roka máme turnaje mezi našimi týmy, a pak taky jezdíme do Německa. Tam tenhle sport berou profesionálně, třeba na turnaji v Ladenburku měli Němci šest týmů, z čehož čtyři patřily k evropské špičce. No a pak tam byly dva jakoby na doplnění a jedním z nich jsme byli my. Nicméně nejsme zdaleka nejhorší v Evropě, končíme tak v půlce výsledkové listiny. Spousta týmů je slabších. Ale my nejsme posedlí vyhráváním, nás to baví.

■ Jak vám pomáhá stát?

Český svaz tělesně postižených sportov-



Jana Stárková

ců, pod který spadáme a který na nás měl od státu dotace, byl vyloučen z Českého paralympijského výboru, takže nedostáváme ani korunu. Podporu získáváme jen od nadací a momentálně je situace hodně tristní. Musíme omezovat soustředění, prostě šetřit. Museli jsme zrušit i systém odměn pro asistenty, kteří nám pomáhají, třeba stavějí mantinely na hřišti, přivazují nám hokejky nebo s námi jezdí na turnaje. Teď to v podstatě dělají zadarmo. Byli bychom vděční, kdyby se nám nějaká dobro-

Foto: archiv Jany Stárkové



volníci přihlásili. Máme opravdu nouzový stav.

■ Nepřipadáte si na zahraničních turnajích trochu jako chudí příbuzní?

Tam je to opravdu o něčem jiném, mají to jinak nastavené. To nestačí koukat na tu jejich výbavu. V zahraničí mají hráči speciální vozíky zkonstruované jen pro potřeby florbalu, které mají hodnotu kolem 200 tisíc korun. Kdežto my hrajeme na svých užitkových vozících, na kterých fungujeme v životě. A dáváme jim pochopitelně při hře zabrat. Já mám elektrický vozík za 170 tisíc, který jsem si mohla pořídit jen díky sponzorům. Nejvíc mi poskytlo Konto Bariéry. To má i samostatné oddělení pro handicapované sportovce, takže opravdu pomáhá.

■ Hrajou florbal víc holky nebo kluci a je tento sport omezený věkovou hranicí?

My jsme jediný tuzemský tým, který má víc holek, ze sedmi hráčů jsme tři holky. Jinak i všude po Evropě hraje víc kluků.

Věkové omezení ve florbalové federaci není, nejmladšímu hráči v našem klubu je 8 a nejstaršímu 40. U nás je vítaný každý, kdo má chuť se hýbat. Více informací najdete na webových stránkách našeho klubu EWSC Jaguars Praha <http://www.ewsport.org/>

■ Proč není větší zájem?

U nás jsou vozíčkáři bohužel dost líní. Jasně že je taky problém v tom, že na hru potřebujete elektrický, a ten nemá každý. Ale jednak je v klubu vždycky nějaký vozík na půjčení a na začátku se florbal dá hrát i na pomalejších. Ono to často dopadá tak, že lidi nejdřív projeví zájem, ale pak když mají přijet, začnou se vymlouvat. Prostě se jim nechce. Pokud by někdo z vozíčkářů dostal na florbal chuť a v jeho koutě republiky není žádný klub, může se obrátit na florbalovou federaci a tam mu poradí, co a jak. Jinak stačí, když přijde do již existujícího klubu. Zakládání nového je na dlouhé lokty, musíte si pořídit vlastní mantinely, branky a hokejky, ale především si sehnat sponzory.

■ Co byste vzkázala vozíčkářské veřejnosti?

Aby se dali na florbal, protože pokud mají postižené i horní končetiny, moc možností k aktivitě opravdu nemají. Florbal mohou hrát i lidé s nepohyblivými rukama, například lidé s DMO, ti mají místo hokejky takzvané téčko na vozíku, kterým ovládají míček. V Německu není nijak výjimečné, že florbal hrají i lidé ovládající vozík ústy a mohou být tak postižení, že jsou napojeni na dýchací přístroj.

Jak se hraje **Electric Wheelchair Hockey** (hokej na elektrických vozících)

V EWH, což je mezinárodní zkratka florbalu vozíčkářů, hrají proti sobě dvě družstva, vítězí to, které nastřílí více branek, čímž se florbal řadí mezi hry brankové. Hrací čas je 2 x 15 nebo 20 minut.

EWH má speciálně upravená pravidla i vybavení, takže se mu mohou věnovat lidé i s nejtěžším tělesným handicapem. EWH je bezkontaktním sportem obsahující vše, co by kolektivní hra obsahovat měla. Totiž náboj, zápal, rychlost, krásné akce a góly. Hraje se na hřišti o rozměrech min. 14 x 24 m, respektive max. 16 x 26 m ohraničeném mantinely ve výšce od 9 do 50 cm. Hraje jej 4 hráči v poli a brankář. Z toho brankář a nejméně jeden hráč na hřišti musí mít T-stick (speciální hokejka přídělaná přímo k vozíku). Ostatní hráči mají většinou klasické florbalové hole. Branky jsou taktéž specifické. Jejich šíře je 2,5 m a výška 20 cm.

Nový fitness program vhodný pro vozíčkáře



Ilustrační foto

Kranking®

S tímto fitness programem jsem se seznámil v listopadu minulého roku velmi záhy po jeho premiéře v České republice a hned po první lekci mě to chytlo. Měl jsem to štěstí, že jsem potkal ostřílené matadory působící na poli fitness už nějaký ten pátek. O co tedy jde? Jedná se o zcela nový tréninkový program určený k procvičení horní poloviny těla. Samotné cvičení je velmi intuitivní. Až nápadně se podobá pohybu na handbiku. Inu aby taky ne, když první myšlenka vznikla právě tady... Nicméně není jedno a totéž šlapat na handbiku a na krankcycle®. Kranking® totiž přináší variabilitu. A to je alfa a omega celého konceptu. Možnosti pohybu na vozíku jsou velmi limitované. Následkem jsou svalové disbalance, přetěžování některých svalových skupin a naopak ochabování jiných. Podobně i handbike má své hranice. Ty je možné posunout a nástrojem k tomu může být právě Kranking®. Ona totiž tato „mašinka“ dovoluje trénovat paže nezávisle

na sobě, soupažně neboli double či rozděleně, tak jako jsou kliky na kole, tzv. split. Samozřejmostí je výškové nastavení klik a zátěže. Pozor, tady ale nekončíme. Celý setrvačnický je možné jednoduše odaretovat a otočit na revers, pak se pohyb provádí opačně – dozadu. Cvičení tak získává novou dimenzi. A protože tuhle věcičku objevil právě vynálezce spinningu Johnny Goldberg, trénink se jede v podobném duchu, tedy skupinově. Další úžasná věc! Vozíčkář má poprvé možnost nasát atmosféru celého balíku lidí účastnících se lekce. Třešničkou je pak trénink podle tepové frekvence, kdy je pulz cvičenců snímán a zobrazován na plazmové obrazovce. Zde ovšem je nutné podotknout určité omezení pro „krčáře“, jako jsem já, respektive pro šťastlivce s poruchou vegetativního nervového systému. Ovšem i tak se na sobě dá zapracovat. Když to vezmu kolem a kolem, v čem vidím možnosti programu Kranking® (nejen) pro vozíčkáře:

- Rozvoj aerobní kapacity.
- Trénink síly, výbušnosti, vytrvalosti.
- Kruhový trénink je pro vozíčkáře víceméně zapovězen. Kranking® je v tomto ohledu výbornou alternativou.
- Vhodným cvičením je možné dosáhnout svalové hypertrofie.
- Pravidelný trénink optimalizuje energetickou bilanci a nastartuje bazální metabolismus na vyšší obrátky, s tím jde ruku v ruce všemi ceněná lipolýza.
- Fundovaný trénink kardiovaskulárního systému podle pásem TF.
- Za předpokladu použití akupresurních návleků na DKK dokáže rozhýbat lymfu (následně jsou z těla lépe odváděny metabolity).
- Vhodné cvičení svalového aparátu ramen je předpokladem ochrany před dislokací ramenního kloubu.

- Zpevnění opěrného aparátu.
- Dokáže oslovit „zahálejší“ neuromotorické jednotky a aktivovat je k životu.
- Stimulace hlubokých svalových vrstev.
- Zlepšení trávení a střevní pasáže.
- Skupinové cvičení samozřejmě působí jako příjemná forma sociální rehabilitace.
- Fyzická zátěž prokazatelně zlepšuje náladu!

Výhodou je, že si každý může určit své cíle a podle toho zvolit vlastní trénink. Celý program je na světě pouhých osm měsíců, a přesto se dokázal rozšířit na všechny světadíly a získal si spoustu nadšených příznivců. Pro všechny, kdo vyznávají zdravý a aktivní životní styl, se Kranking® stane zajímavým zpestřením.

Ing. Luděk Benada, Katedra financí – ESF MU
ludek.benada@gmail.com

Ing. Luděk Benada je po úrazu krční páteře (C6-C7) 13 let na vozíku. Momentálně je interním doktorandem na Katedře financí Ekonomicko-správní fakulty MU. Opakovaně se účastnil zahraničních stáží (GE, AUT, NO, ES). Má kladný vztah ke sportu, 11 let plave, nyní už méně, tak 2–3x týdně. Dokonce se dříve účastnil plaveckých závodů pro handicapované sportovce, ale zdravotní problémy a pak zejména velké rozčarování ze způsobu klasifikace, ze kterého nevystřízlivěl do dnešního dne, ho vedly k přesvědčení, že by bylo rozumnější zaměřit své úsilí jiným směrem. Také se věnuje kolu. Na úrovni hobby přibližně 10 let, ale v současné době jezdí druhou sezónu český pohár na handbiku pod oddílem Handbike ČR.

Hedvika Sovadinová zkusila na vozíku zdolat Mont Blanc

Hlavním záměrem nové agentury *For Dreams* je plnit sny lidem se zdravotním postižením. Ovšem v duchu myšlenky, kterou vyslovil významný švýcarský pedagog Johann Heinrich Pestalozzi: „Každý by si měl určit nedosažitelný cíl. Jen tak má o co bojovat a snažit se.“ Jeden pokus o nemožné se s pomocí zmíněné agentury odehrál v srpnu, kdy paraplegička Hedvika Sovadinová odjela jako členka týmu *Loap Elevation* do francouzského Chamoinix, aby pokořila Mont Blanc.

Alpskou velehoru vysokou 4810 metrů, která se tyčí na rozhraní Francie a Itálie, chtěla zdolat na vozíku upraveném pro pohyb na sněhu a s pomocí lyžařských holí. Tým navíc vezl speciální kladky, které snižují váhu vozíčkářky a umožňují jí vytažovat se vlastníma rukama. Mladá žena z jihočeské Kaplice, která ochrnula před čtrnácti lety, se na náročný výstup připravovala od dubna.

V úterý 10. srpna odpoledne šestičlenná výprava vyzkoušela kladky na svahu jednoho z vrcholů montblanského masivu. Vše fungovalo, a proto padlo rozhodnutí vydat se ve středu ráno k vrcholu.

Během noci se však zhoršilo počasí a zrána do výstupové cesty spadla lavina. Pokus byl tudíž o den odložen. Oproti slibné předpovědi ale ve čtvrtek vytrvale sněžilo, a tak se expedice rozhodla pro návrat k lanovce.

Ačkoli se pokus nezdařil, Hedvika Sovadinová se dostala do míst, kam se podívá jen málokterý vozíčkář. A celý tým *Loap Elevation* získal zkušenosti, které využije v červnu 2011, kdy chce výstup na Mont Blanc zopakovat.

(mp)



Letošní alpské zkušenosti jsou pro Hedviku k nezaplacení. Foto: David Hodr

Cyklostezka A2 je pro vozíčkáře téměř ideální

Text a foto: Jakub Jansa

Předpověď počasí slibuje na září příjemné babí léto. Proč tedy sedět doma? Je tolik míst, kam se dá vyrazit na příjemný výlet! Pro pražské vozíčkáře je jedním z příhodných výletních míst jižní část cyklostezky A2 z Podolí do Zbraslavi. Ta po celé své délce vede po asfaltových cestách bez příčných překážek, převážně rovinným terénem na břehu Vltavy. Zdatnější vozíčkář ji zvládne projet sám, s pomocí asistenta je pak vhodná i pro méně zdatné jedince. Úplně bez problémů je tato cesta zvladatelná i pro majitele elektrických vozíků. Důležité je také zmínit fakt, že cesta je po celé délce značena jako stezka pro chodce a cyklisty, čili na ní neplatí žádná omezení pro pohyb vozíčkářů.

Další výhodou trasy A2 je množství nástupních bodů, ze kterých lze na výlet vyrazit. Případný turista si tak může vybrat nejen podle plánované délky svého výletu, ale také podle toho, zda se ke stezce dopraví automobilem nebo hromadnou dopravou. Nevýhodou naopak je fakt, že stezka je Pražany velmi hojně využívána. V odpoledních hodinách a o víkendech je proto nutné počítat s poměrně hustým provozem cyklistů a in-line bruslařů.

První vhodné nástupní místo na cyklostezku najdeme v Podolí u tramvajové zastávky Dvorce. Část spojů jedoucích do této zastávky je obsluhována nízkopodlažními tramvajemi Škoda 13T. Vhodně jsou též vyřešeny i sjezdy a nájezdy na chodníky a tramvajové ostrůvky v místě přechodu pro chodce. Přesto však cestu z tohoto nástupního bodu bez doprovodu asistenta lze doporučit pouze zdatnějším jedincům. Budeme-li předpokládat cestu až do Zbraslavi a zase zpět, má před sebou výletník porci osmnácti kilometrů. Po první rovinaté pasáži vedoucí po chodníku kolem Modřanské ulice následuje poměrně prudký sjezd k Vltavě na vyhrazenou cyklotrasu. V případě jeho nezvládnutí hrozí nedobrovolná koupel v řece, proto je v tomto místě pomoc asistenta určitě vhodná. V případě návratu k tramvajové zastávce Dvorce je také nutno počítat s tím, že kopec bude nutné vyjet.

Cesta vede lipovou alejí

Cesta dále vede po rovinatém břehu Vltavy pod Barrandovský most, za kterým ovšem následuje další prudší výjezd a následný mírnější sjezd. I zde je dopomoc asistenta vhodná. Mírným stoupáním se dostáváme k dalšímu nástupnímu bodu trasy, k tramvajové zastávce Pobřežní

cesta. Ta je obsluhována stejnými spoji jako zastávka Dvorce a taktéž je řešena jako bezbariérová. Sjezdy (potažmo tedy i výjezdy) k cyklostezce jsou však poměrně příkré. Po zhruba 150 metrech ústí vyhrazená cyklostezka do málo frekventované ulice Ledařská. Po ní projedeme kolem areálu starých pražských ledáren z roku 1910. Bohužel, jejich budovy jsou dnes značně zanedbané a nachází se v nich pouze skladiště a autoservis.

Nedaleko od ledáren nás značení dovede do ulice U Kempinku, kde je také poslední z nástupních míst na cyklostezku. Tentokrát se však nejedná o tramvajovou zastávku, ale o malé parkoviště, kde mohou zanechat své plechové přibližovací motoristé. Do Zbraslavi je to odsud přibližně sedm kilometrů. Na úvod čeká výletníky zhruba půlkilometr absolutně rovné a hladké cesty vedoucí skrze lipovou alej. Poté následuje podjetí železničního mostu a po pár stech metrech se cesta stáčí prudce vlevo a prochází areálem golfového hřiště. Na jeho konci následuje krátké stoupání ke křižovatce s ulicí Vltavanů. Tou se dáme doprava kolem golfového hřiště až k bránickému jezu. Za jeho areálem nás stezka přivádí opět přímo k Vltavě. Míjíme zde také velký stánek s občerstvením, který však funguje pouze v letních měsících. Nutno podotknout, že je bezbariérový a pro vozíčkáře plně přístupný.

Nádraží Modřany a komín Orionky

Po průjezdu kolem stánku následuje třísetmetrový úsek s horším povrchem. Za ním přijíždíme k odpočívadlu s několika lavičkami a tělocvičnými nástroji a dále pokračujeme, tentokrát už po kvalitním hladkém povrchu, kolem areálu bývalé Orionky. Z celého továrního komplexu

však dnes zbyl už jen komín. Kolem něj se mírným stoupáním dostáváme ke starému modřanskému nádraží. Cyklostezka je v těchto místech velmi úzká a od kolejiště ji odděluje pouze plot. Zde je nutné se pohybovat se zvýšenou opatrností. V odpoledních hodinách je tu provoz cyklistů a bruslařů opravdu velmi hustý, a ne všichni se chovají tolerantně.

Na konci zúženého úseku se kolem dalšího kiosku dostáváme k ulici U Soutoku. Ta nás kolem zahrádkářské kolonie zavede až ke kynologickému cvičišti. Přestože se jedná o málo frekventovanou ulici, je nutné počítat s občasným průjezdem automobilu některého ze zahrádkářů. Poslední dva kilometry cesty od kynologického cvičiště až ke kiosku na Zbraslavi však vedou po vyhrazené cyklostezce s kvalitním povrchem. Během tohoto úseku je nutné absolvovat jen jedno táhlé stoupání a jeden prudší sjezd. Podjíždí se zde také nová dominanta vltavského údolí, dálniční most pražského okruhu, který se klene přes soutok Vltavy s Beroukou.

Bezbariérový přístup ke kiosku

Na konci cesty se můžeme odměnit něčím dobrým na zub, případně oroseným kelímkem piva či limonády. Bude to však vyžadovat trochu dřiny. Cílový kiosk kousek před zbraslavským nádražím má vyřešen bezbariérový přístup ze stezky k prostoru stolků. Co už ale vyřešeno nemá, je způsob, jakým by si vozíčkář mohl objednat u okénka. Dle našich zkušeností však bývá personál velmi vstřícný a to samé se dá říci o většině hostů. Kousek za kioskem je také malé parkoviště, které může posloužit jako startovní a cílový bod. Trasa se tedy dá absolvovat i v opačném směru, než je zde popsáno.



www.cwta.cz tenis na vozíku

EUROVIA CUP 2010

Na dvorcích brněnského Club Classic dominovali Slováci

Generální partner:



Hlavní partneři:



Na počátku srpna se v malebném sportovním areálu Club Classic v Brně uskutečnil 15. ročník Mezinárodního mistrovství ČR v tenisu na vozíku – EUROVIA Cup 2010. Už poosmé se tento turnaj hrál jako mezinárodní a organizátorům se i pro letošní rok podařilo udržet vyšší kategorii – ITF3. Turnaj s dotací 8000 euro se odehrál pod společnou záštitou poslance PSP ČR Ing. Pavla Suchánka, hejtmána Jihomoravského kraje Mgr. Michala Haška a primátora statutárního města Brna Bc. Romana Onderky, MBA. Organizátory celé akce byly Český tenisový svaz zúčkářů společně se svojí marketingovou agenturou ARS Production a finančně se na uspořádání podílely i statutární město Brno a Jihomoravský kraj. Letošní ročník byl zajímavě hráčsky obsazený, neboť v šestnáctičlenné elitní divizi Main Draw startovalo devět hráčů z první světové sedmdesátky, kteří mohli turnaj vyhrát. Zbýlých 20 hráčů absolvovalo nižší kategorii Second Draw a i oni předváděli atraktivní tenisovou podívanou.

Největším favoritem divize Main Draw ve dvouhře byl loňský vítěz Jozef Felix, aktuálně 20. hráč světového žebříčku, díky čemuž byl nejvyšší postaveným hráčem turnaje. „Přijel jsem do Brna obhajovat oba tituly, což je psychicky velice náročné. Turnaj je skvěle obsazen a mě čeká těžká tenisová zkouška,“ řekl těsně před losováním slovenský reprezentant. Druhým nasazeným byl Rakušan Thomas Mossier (29. hráč světa), který však přijel do Brna se zraněním ruky. Elitní turnajovou čtveřici doplnili Laszlo Farkas z Maďarska (32.) a David Chabreček z Bratislavy (35.). Do konečného pořadí však mohlo výrazně zasáhnout i dalších pět hráčů – Marek Gergely ze Slovenska (37.), náhodský Michal Stefanu (40.), Miroslav Brychta z Břeží u Mikulova (52.), Němec Steffen Sommerfeld (56.) nebo Niclas Rodhorn ze Švédska (69.). Všichni mají potenciál na to, aby svým tenisem favority překvapili a jejich vítězné plány jim překazili.

Hráči se začali sjíždět už ve středu 4. srpna do brněnského Interhotelu Voroněž, kde byli v průběhu turnaje ubytováni. V tomto hotelu se také tentýž den večer uskutečnilo losování a los dvouhry byl pro favority přijatelný, neboť všichni se prvním kolem probojovali. Největší práci to dalo turnajové čtyřce – Davidu Chabrečkovi, který k postupu potřeboval tři sety. Hned

v úvodu totiž narazil na Michala Stefanu, který mu nejdříve uštědřil kanára, ale potom oba následné sety prohrál. Dramatický a vyrovnaný zápas sehráli i turnajová dvojka Mossier s loňským finalistou Sommerfeldem. Mossier překonal palčivé bolesti v lokti a porazil německého hráče 7/5, 6/2. Po zápase pak oznámil řediteli turnaje, že pro zranění z turnaje odstupuje, což Sommerfeld přijal se značným rozčarováním. Do čtvrtfinále postoupili kromě nasazených ještě Jiří Fiala, Michal Kubát, Marek Gergely i Miroslav Brychta. Právě ten měl ve čtvrtfinále hrát proti Mossierovi a jeho odstoupení komentoval takto: „Jsem na jednu stranu rád, že budu hrát semifinále, ale raději bych se do něho probojoval. Thomas hraje v poslední době výborně, ale doma jsem si na něho věřil.“ Favorit většinou neklopýtá ani v boji o postup mezi poslední čtveřicí. Felix porazil Fialu 6/0, 6/1 a Farkas deklasoval Kubáta 6/1, 6/0. Jediný, kdo neobhájil pozici nasazeného hráče, byl David Chabreček, Ten nestačil na skvěle hrajícího krajana Marka Gergelyho, jenž svou

výhrou 6/3, 6/2 potvrdil, že vynikající výsledky z poslední doby nebyly náhodné. Jako první svedli soubor o postupu do finále Felix s Farkasem. Slovenský favorit začal „čarovat“ hned od prvních výměn, na což nenašel maďarský tenista účinnou protizbraň. Felix vyhrál dvakrát 6/2 a stal se prvním finalistou. „Dělal jsem, co jsem mohl. Jozef hrál výborně a ani v jednom setu mi nedal šanci,“ zhodnotil zápas Laszlo Farkas. Druhé semifinále zajímalo brněnské diváky ještě více. Miroslav Brychta v něm nastoupil proti o generaci mladšímu Markovi Gergelymu. Ten letos „zářil“ na turnajích česko-slovenského okruhu, ale domácí, „matador“ hraje v Brně vždy výborně. Tentokrát byl ale vývoj zápasu jiný. Marek Gergely nenechal Brychtu hrát „profesorskou“ hru, ale hned od začátku ho tlačil přesnými tvrdými údery. Přes veškerou snahu se musel český tenista sklonit před slovenským reprezentantem, který ho porazil až příliš jednoznačně 6/2, 6/3. „Jsem ze své hry zklamaný. Myslel jsem, že se forma vrátí v pravou chvíli a že svůj předturnajový dobrý pocit doplním i lepším výkonem. Bohužel, téměř roční turnajovou přestávku teď doháním až příliš těžko. Nevadí, sezóna nekončí a i na tomto turnaji mě čeká ještě deblové finále,“ řekl zklamaný Brychta.

Ve čtyřhře obhajovali Brychta s Felixem loňský společný titul a se svojí obhajobou to mysleli opravdu vážně. Na cestě do finále neztratili ani jediný set a na jejich raketách zůstali postupně Jandrasits (AUT) s Potůčkem (6/3, 6/1) a Blaha (AUT) s Řekem Lazaridisem (6/1, 6/3). Podle „papírových“ předpokladů se měli jejich finálovými soupeři stát druzí nasazení Gergely s Farkasem. Ti však v semifinále narazili na skvěle hrající pár Stefanu – Chabreček a podlehl mu 4/6, 2/6. Samotné deblové finále bylo oslavou tenisu na vozíku. Od začátku turnaje se čtyřhry hrály na dva vítězné sety, přičemž místo třetího setu se rozhodovalo dlouhým tie-breakem a právě ve finále k tomu došlo. Zkušenější Brychta s Felixem získali první sadu 6/4 a vypadlo to na jejich další společný triumf. V tu chvíli ale začalo drama. Stefanu s Gergelym se začali lépe pohybovat a zpřesnili své údery. I díky tomu získali druhý set 7/5 a rozhodovalo se až ve zmíněném dlouhém tie-breaku. V něm přišlo několik nevyhnutelných chyb dua Felix – Brychta a překvapení bylo na světě. Stefanu s Gergelym zvítězili 4/6, 7/5, 1/0(6) a poprvé získali na brněnských dvorcích společný titul.

Oficiální partneři ČTSV

A.S.A.



VŠEOBECNÁ ZDRAVOTNÍ POJIŠŤOVNA ČESKÉ REPUBLIKY

Oficiální dodavatelé ČTSV



Finalisté dvouhry: (zleva) Jozef Felix a Marek Gergely. V pozadí jsou (zleva) Mgr. Martin Císař – prezident ČTSV, Michal Blažek – manažer Club Classic, Ing. Pavel Suchánek – poslanec PSP ČR a MUDr. Josef Drbal – vedoucí kanceláře hejtmána Jihomoravského kraje.

Michal Stefanu vše shrnul takto: „Marek je výborný deblový partner a i mně se dnes dařilo. Nerad hraju zápasy na tři sety, a proto nám pomohl i tie-break místo třetího setu. Jsem rád, že jsme vyhráli, vždyť letos hrálo v Brně několik skvělých dvojic.“

V nižší kategorii Second Draw se nejvíce dařilo rakouskému Günteru Jandrasitsovi, který ve finále porazil Tomáše Jochemy z Brna 6/2, 6/3. Soutěž čtyřhry v této kategorii byla sloučena s divizí Main Draw.

Text: Martin Císař, foto: archiv ČTSV

Výsledkový servis:

Main Draw dvouhra

semifinále	
Felix (SVK) – Farkas (HUN)	6/2, 6/2
Gergely (SVK) – Brychta	6/2, 6/3

finále	
Felix – Gergely	7/5 6/2

čtyřhra

semifinále	
Brychta, Felix – Blaha (AUT), Lazaridis (GRE)	6/1, 6/3
Stefanu, Chabreček (SVK) – Gergely, Farkas	6/4, 6/2

finále	
Stefanu, Chabreček – Brychta, Felix	4/6, 7/5, 1/0(6)

Adresa ČTSV:
Kounicova 79, 602 00 Brno
Tel.: 541 219 897
Fax: 545 211 035
e-mail: cwta@cwta.cz
www.cwta.cz



Partneři:



B | R | N | O

■ Prodám elegantní, lehký mechanický vozík model Quickie Neon, firma Medicco, zakoupený v roce 2007, rozměry 25 x 49 x 78 cm, skládací rám, sklopná úhlově seřiditelná opěrka zad, lehká poháněcí kola, karbonové bočnice s chráničem oděvu, 5 let záruka na rám a kříž, pořizovací cena 98 000 Kč; sportovní vozík se zešikmenými koly využívaný k hraní tenisu; zdvihací invalidní plošinu model V64 Europa od firmy Vecom, instalovanou v dubnu 2002, ruční ovládání do auta instalované v únoru letošního roku, téměř nepoužité, pořizovací cena 22 000 Kč. Vše v dobrém stavu. Ceny dohodou. Tel.: 604 925 388

■ Prodám elektrický invalidní vozík Phoenix Plus, baterie 2 x 42ah jsou nové, nepoužité. Max. stoupání 15 %, max. rychlost 8 km/h, nosnost 120 kg. Vozík je v dobrém technickém stavu, lze jej velmi jednoduše složit a rozložit. Je přímo ideální volbou, pokud ho potřebujete převážet v automobilu. Po domluvě vám vozík rád dovezu a předvedu, celá ČR. Poskytuji servis na tento typ vozíku. Prosím, v pracovní dny volat až po 16. hod, do 16. hod jsem v práci. Děkuji za vaše nabídky. Tel.: 606 781 040

■ Ford Transit 2,5 TSD, třisedadlová bleďmodrá dodávka, r. v. 1988, spotřeba 6-7 l/100 km, STK do 2/2011, nový výfuk, čerstvě po generálce alternátoru, nová sadačka řidiče, příprava pro rádio, vhodný na vozíky, bezproblémový zimní start, s nízkou spotřebou oleje, zimní i letní obutí včetně ráfků. Foto zašlu, dohoda jistá. Tel.: 724 881 424

■ Prodám ližiny k naložení invalidního vozíku do auta. Může být i elektrický. Ližiny lze použít také k překonávání bariér zhruba tří schodů, nejen pro invalidní vozíky ale i kočárky. Jsou protiskluzové, durable a v dobrém stavu. My je již nepoužij-

váme, máme auto upraveno jinak. Každá ližina má nosnost 150 kg, dohromady unesou 300 kg. Náš elektrický vozík, který váží 135 kg, nebyl problém. Snadno rozkladatelné a lehké, jedna váží 5,5 kg! PC byla 11 000 Kč (za obě):-). Možnost dovozu (Opava, Ostrava, Frydek-Místek, Havířov) zadarmo! Pro případ zaslání poštou se domluvíme na ceně dle platného ceníku ČR. Tel.: 604 450 272

■ Prodám hrazdu k polohování pacienta, stojící na zemi, cena 1000 Kč, a bezpečnostní postranice na postel, cena 500 Kč. Tel.: 544 250 898

■ Prodám novou el. polohovací postel, cena 20 000 Kč. Nákupní vozík 1000 Kč. Dále hrazdičku samostatně stojící, chodítko, toaletní židli na kolečkách, židli do koupelny. Cena dohodou. Tel.: 602 317 714

■ Prodám německý přístroj Myofeedback MFT 22 určený ke stimulaci přerušeno obvodu aktivní motoriky s cílem znovuzískání pohyblivosti pacienta. Málo používaný. Původní cena 135 000 Kč, nyní 90 000 Kč. Tel.: 267 913 373, 607 908 686

■ Prodám osobní automobil FORD Fusion, 1,4 benzin, rok výroby 2003, barva červená-colorado. Automatická převodovka, ABS, vyhřívaná vnější zpětná zrcátka, el. ovládání zrcátek, el. ovládání oken, mlhovky, výškově nastavitelné sedadlo řidiče, výškově nastavitelný volant, střešní okno. Sada zimních kol. Úprava na ruční ovládání Mero II. (Hurt) – páka pod volantem na levou ruku s plynem i brzdou (možno demontovat). STK + emise do 12/2011. Najeto 33 000 km. První majitel. K dispozici 11/2010. Cena: 135 000 Kč. Tel.: 603 228 712

□ 70letá vdova hledá přítele, který nezradí. Málo chodím, většinou na vozíku. Ráda vařím, mám-li komu. Ráda se bavím, čtu

a luštím křížovky, jezdím ráda po okolí. Zn.: Ve dvou to lépe utíká.

□ Jsem malé děvče s malým psem a bytem. Hledám touto cestou nové přátele, protože doma se člověk s nikým novým neseznámí a já jsem dost společenská. Budu ráda, když budou jako já mít veselou povahu a koníčky. Na věku nezáleží. Zn.: 46 inval. důch.

□ Je mi 47 let, SŠ, rozvedená, chodím o fr. holi a hledám touto cestou prima partnera, protože život ve dvou je přeci jenom krásnější. Tel.: 607 517 837

□ Vozíčkářka silnější postavy, 50 let, z Prahy, hledá přítele k dopisování a schůzkám. Jezdím na mechanickém a elektrickém vozíku. Samota je zlá, nechci být sama! Tel.: 773 22 1683

□ Muž 72/183 hledá kamarádku, přítelkyni, se kterou by prožil hezké chvíle. Tel.: 723 494 485

□ Jsem 40letá štíhlá tmavovláska chodící o francouzských holích. Ráda bych našla hodného přítele, nejraději z Brna, SM. Dítě není překážkou. Najdu tě? Zn.: Život ve dvou. Tel.: 775 181 099



Inzeráty, které nám přijdou do 1. 11. 2010, otiskneme ve Vozíčkáři č. 5.

Můžete je zaslat na e-mail info@ligavozic.cz, příp. nadiktovat na telefonním čísle 537 021 493.

Inzeráty lze rovněž kdykoliv zveřejnit na www.vozickar.com.

UPOZORNĚNÍ: Každý, kdo dostal od obce příspěvek na opatření zvláštní pomůcky podle vyhlášky 182/1991 Sb., § 33, se písemně zavazuje, že pomůcka bude minimálně 5 let jeho vlastnictvím. Pokud někdo pomůcku před uplynutím této doby prodá, vystavuje se riziku, že obec bude vyžadovat vrácení poměrně části příspěvku. Liga vozíčkářů neručí za obsah inzerátů a nenese žádnou zodpovědnost v případě, že někdo takovou pomůcku prodá.

Z osobní inzerce v internetovém Vozíčkáři na www.vozickar.com vybíráme:

■ Prodám mluvící mobil Nokia E51 pro nevidomé, dva roky starý, za 5000 Kč. Tel.: 606 417 274

■ Prodám ruční řízení – el. plyn (kruh na volantu) + brzda ve výborném stavu, používané 4 roky v osobním automobilu s automatem, cena dohodou. Tel.: 604 317 228

■ Prodám elektrický tříkolový skútr Fortress Giant NLX v zelené barvě v pěkném stavu. Celk. délka je 170 cm, celk. šíře 67 cm, šíře sedadla 51 cm, hloubka sedadla 46 cm, zádová opěrka šíře

48 cm, výška zádové opěrky 50 cm, nastavení sedadla a řídítek, světla, blinkry, košík na nákup, 2 ks gel. baterií 12V 51Ah, rychlost max. 15 km/h, nastavitelná, řízení pákou dopředu nebo dozadu, vozík snadno složitelný do auta, max. nosnost vozíku do 130 kg, max. dojezd 40 km, nabíječka. Cena 15 000 Kč. Tel.: 608 978 710

■ Nabízím výměnu bytu pro vozíčkáře 2+kk za normální byt stejné velikosti v Líšni. Byt je na ulici Podbělová 10. Tel.: 607 577 021

■ Prodám nové toaletní křeslo na kolečkách. Tel.: 724 279 204

■ Prodáme pásový schodolez, Vecom T08, málo používaný, s úplně novou baterií. Prosím, nabídněte cenu, rádi vám ho dovezeme i domů. Tel.: 602 276 347

■ Prodám úplně nový, nepoužívaný zvedák do vany Dentler Rehatechnik. Je na dobíjecí gelové baterie. Má otočnou sedací podložku. Nabízím za 15 000 Kč. Při rychlém jednání sleva. Tel.: 604 330 292



dodavatel zdravotnických prostředků

Novinky roku 2010



kód ZP : 0135197/sk.07



kód ZP : 0135201/sk.07

Představujeme Vám novou generaci elektrických vozíků zn. INVACARE. Vozíky, které splňují vysoké nároky na konfiguraci, přizpůsobení se a funkčnost. Vyznačují se mimořádnými jízdními vlastnostmi, moderním designem a snadnou obsluhou. Oba uvedené typy jsou plně hrazeny zdravotní pojišťovnou.

Elektrické skútry



Zůstat mobilní znamená „být nezávislý“! S našimi skútry už nebudete potřebovat pomoc druhých! Oceníte je nejen při nákupech v obchodních centrech, ale také na výletech, či projížďkách městem. Všechny typy skútrů jsou homologovány pro provoz na pozemních komunikacích. V naší nabídce naleznete i širší paletu elektrických skútrů v ceně již od 26.600,- Kč vč. DPH.

Jana Masaryka 1713, 500 12 Hradec Králové, Tel.: 495 261 624
E-mail: velkoobchod@sivak.cz, www.velkoobchod.sivak.cz



Ovenecká 32, 170 00 Praha 7
Lipůvka 397, 679 22 Lipůvka
Příčná 2, 736 01 Havířov
Volejte zdarma: 800 100 659
vecom@vecom.cz, www.vecom.cz



Přímá cesta k mobilitě

Kompletní výroba
a dodávka všech typů
plošin pro tělesně
postižené: šikmé
schodišťové plošiny,
vertikální zdvižné
plošiny, schodišťové
sedačky a schodolezy.

